



**TORUS**  
特菱冷氣  
*Value in trust*

寬菱實業 經營理念

持續創新動能，創造價值商品差異化  
務實企業經營，寧靜致遠穩健成長  
善盡企業責任，維護和諧社會表寸心  
戮力獲利分享，感恩惜福回饋重承諾

寬菱實業 公司簡介

寬菱實業有限公司成立於民國87年，以專業製造隱藏式送風機供應國內各大品牌之空調系統搭配迄今；自民國95年起致力於人才之培養，因應全球氣候會議協定之節能減碳救地球趨勢，購置新建廠房與添置標準實驗室以及生產線，投入能源新產品之研發製造，不斷改善精進驗證產品之優質化，並在產品技術上陸續取得專利權強化產品差異，實現企業紮根、本土製造之永續目標。

經銷商/代理商



# 全系列機種一覽表

\*詳細規格請詳閱第21、22頁

變頻	定頻	冷暖	冷專	3P220V	3P380V	室內機型號(I) 室外機型號(O)	冷氣能力													
							2.8kW	3.6kW	4.1kW	4.8~5.0kW	5.2~5.6kW	6.2~6.3kW	7.2kW	8.3~8.5kW	9.0kW	9.5kW	10.2kW	12.0kW	14.0kW	16.0kW
SY系列 頁次 5~6 	●	●	●	(14.0kW)訂		(I)	TRV-A28HI	TRV-A36HI	TRV-A41HI	TRV-A50HI			TRV-A72HI	TRV-D85HI		TRV-D95HI	TRV-D102HI			
						(O)	TRV-A28H	TRV-A36H	TRV-A41H	TRV-A50H			TRV-A72H	TRV-A85H		TRV-A95H	TRV-A102H			
VF系列 頁次 7~8 	●	●	●	(14.0kW)訂		(I)	TRV-A28VF	TRV-A36VF	TRV-A41VF	TRV-A50VF			TRV-A72VF	TRV-A85VF		TRV-A95VF	TRV-A102VF	TRV-A120VF	TRV-A140VF	
						(O)	TRV-A28H	TRV-A36H	TRV-A41H	TRV-A50H			TRV-A72H	TRV-A85H		TRV-A95H	TRV-A102H	TRV-A120H	TRV-A140H	
FM系列 頁次 9~10 	●	●				(O)	TRV-A562M													
							TRV-A692M													
							TRV-A843M													
							TRV-A1124M													
							TRV-A1424M													
嵌入股四方吹 頁次 11 	●	●	●	(14.0kW)訂		(I)													TRV-A140VT	
落地型櫃機 頁次 11~12 	●	●	●	(14.0kW)訂		(I)													TSP-125T	TSP-150T
TR系列 頁次 13~14 	●	●				(I)	TRI-28TR	TRI-36TR	TRI-41TR		TRI-52TR	TRI-62TR	TRI-72TR	TRI-85TR	TRI-90TR					
							(O)	TRO-G28H	TRO-G36H	TRO-G41H		TRO-G52H	TRO-G62H	TRO-G72H	TRO-G85H	TRO-G90H				
JH系列 頁次 15~16 	●	●	●	(9.0~16.0)	(10.2~16.0)	(I)		JAC-032HV	JAC-036HV	JAC-042HV	JAC-050HV	JAC-056HV	JAC-063HV	JAC-071HV	JAC-080HV		JAC-090HV	JAC-100HV	JAC-125HV	
							(O)		JAC-032H	JAC-036H	JAC-042H	JAC-050H	JAC-056H	JAC-063H	JAC-071H	JAC-080H		JAC-090H	JAC-100H	JAC-125H
DH系列 頁次 17 	●	●				(I)	TRI-28D2	TRI-36D2	TRI-41D2		TRI-50D2		TRI-72D2							
							(O)	TRO-S28W	TRO-S36W	TRO-S41W		TRO-S50W		TRO-S72W						
吊隱式送風機(正壓) 頁次 19 	●	●	●			(I)	TRD-025P	TRD-032P	TRD-036P		TRD-050P	TRD-056P	TRD-063P	TRD-071P	TRD-080P		TRD-090P	TRD-100P	TRD-125P	
吊隱式送風機(負壓) 頁次 20 	●	●	●			(I)	TRD-025N	TRD-032N	TRD-036N		TRD-050N	TRD-056N	TRD-063N	TRD-071N	TRD-080N		TRD-090N	TRD-100N	TRD-125N	

# 出色的變頻技術

## 快速頻率上升

快速上升頻率，高頻運行時間短，進入低頻運行狀態更快。空調更快地進入節能狀態，並且冷卻或加熱速度更快。

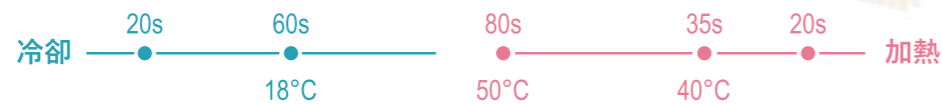

出風口溫度



快速冷卻

快速加熱

## 快速冷卻/加熱

通常傳統空氣的冷卻和加熱速度很慢，並且達到設定值需要很長時間運轉。但是特菱變頻空調具有快速上升頻率和穩定頻率的技術控制。3 Hz / s的頻率上升速率是普通逆變器產品的3倍，壓縮機可以開機20秒即可達到最大輸出容量。與競爭在相同的能源效率水平產品相比，特菱變頻空調在製冷和製熱方面功能更強大。冷卻功能期間，出風口溫度可在1分鐘內降至18°C。製熱功能期間，出風口的溫度可以在35秒內升至40°C，在80秒內升至50°C。

## 穩定的頻率控制

穩定低頻控制，減少波動，進一步降低低頻能量消耗。低頻空調溫度更舒適，噪音更小。

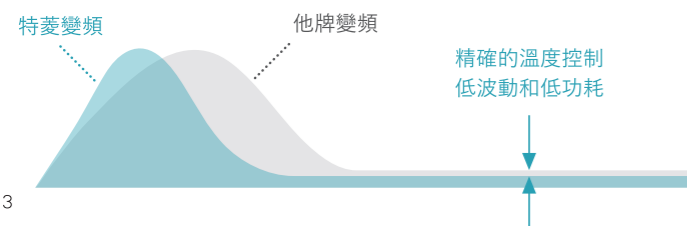

## 風量自由

多達7種設置速度供您選擇。特菱的無級變速技術打破了傳統。傳統的速度限制僅在低、中和高時，您可以將風扇速度從1%調整為100%控制。

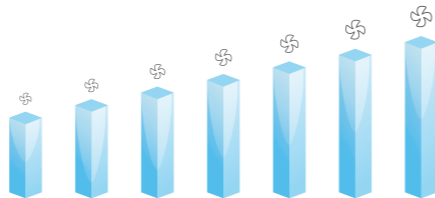

## 遠端控制系統

智能遙控器，設置Wi-Fi連接後，您可以監控家中空調器及支援的相關產品來實現多元化的設定需求。



## 室外機零件特色



外殼的塑料部件具有抗老化和抗紫外線的作用！

## 雙面噴塗鍍鋅板，經久耐用



外殼噴塗件  
240H試驗後

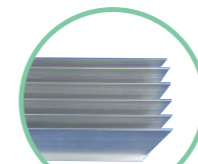

散熱器  
240H試驗後

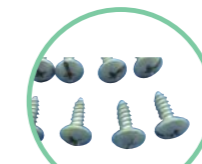

螺釘2  
240H試驗後



螺釘3  
240H試驗後

外殼通過鹽霧測試240小時表面未出現起泡、生鏽、剝落現象

獨特的黑色控制機板，顯現特菱冷氣產品的質感及差異化

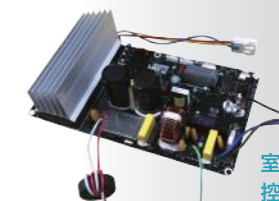

室外機控制機板

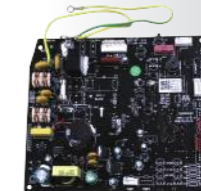

室內機控制機板

## 科學的安全保護

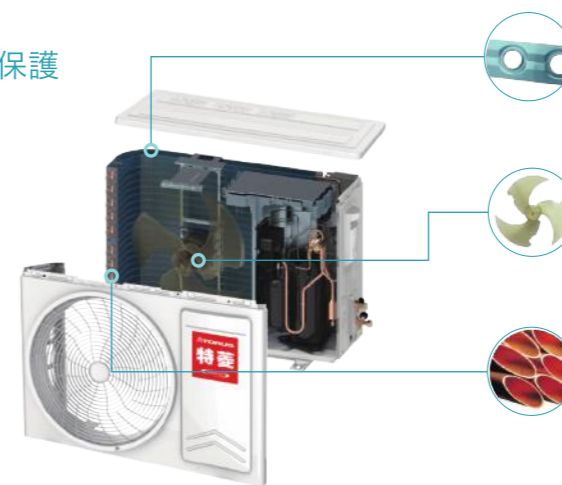

藍色親水波紋狀鱗片  
藍色親水塗層增強冷凝水流量並改善運行可靠性

一次注塑原料  
獨特的鋸齒形葉片可提供高風量，同時有效減少噪聲。避免使用二次回收材料，避免了傳統的暗色葉片使用回收材料，易老化，易破壞並影響產品壽命

高密度內螺紋銅管  
增強湍流管中的製冷劑流動，增強了熱傳遞和提高熱交換效率

# 變頻冷暖一對一分離式冷氣



2.8kW  
冷房 / 暖房  
3.0kW

能源效率  
第 1 級

型號	內外機	外型尺寸	重量
TRV-A28H	室外機	W830xH540xD325mm	29.5kg
TRV-A28HI	室內機	W850xH291xD203mm	10kg
商品規格			
CSPF	6.09		
配管規格	2x3分		

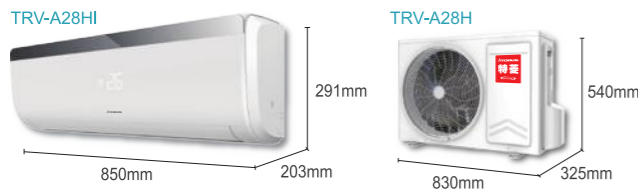

3.6kW  
冷房 / 暖房  
3.7kW

能源效率  
第 1 級

型號	內外機	外型尺寸	重量
TRV-A36H	室外機	W830xH540xD325mm	29.5kg
TRV-A36HI	室內機	W850xH291xD203mm	10kg
商品規格			
CSPF	6.01		
配管規格	2x3分		

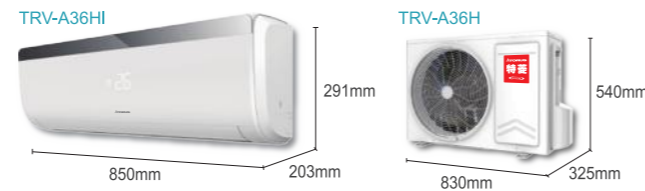

7.2kW  
冷房 / 暖房  
7.2kW

能源效率  
第 1 級

型號	內外機	外型尺寸	重量
TRV-A72H	室外機	W960xH700xD396mm	48.5kg
TRV-D72HI	室內機	W1081xH327xD248mm	15kg
商品規格			
CSPF	5.14		
配管規格	2x5分		

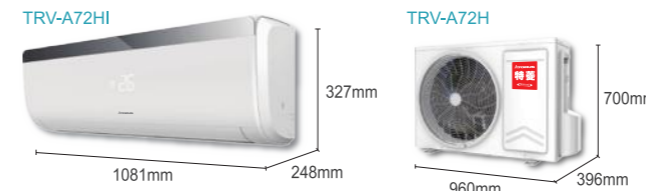

8.5kW  
冷房 / 暖房  
8.5kW

能源效率  
第 1 級

型號	內外機	外型尺寸	重量
TRV-A85H	室外機	W960xH700xD396mm	49kg
TRV-D85HI	室內機	W1290xH345xD245mm	19.5kg
商品規格			
CSPF	5.11		
配管規格	3x5分		

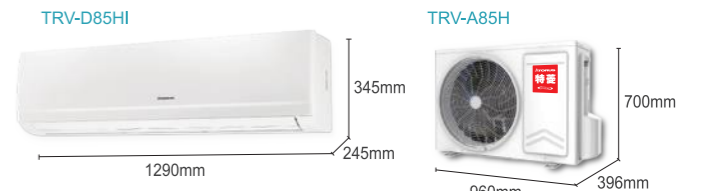

4.1kW  
冷房 / 暖房  
4.5kW

能源效率  
第 1 級

型號	內外機	外型尺寸	重量
TRV-A41H	室外機	W890xH598xD372mm	37.5kg
TRV-A41HI	室內機	W972xH302xD224mm	12kg
商品規格			
CSPF	5.44		
配管規格	2x4分		

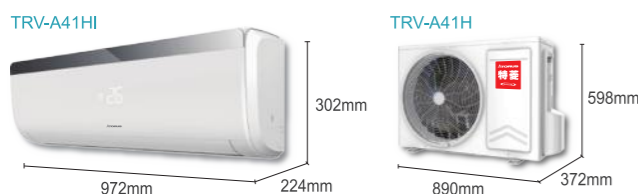

5.0kW  
冷房 / 暖房  
5.5kW

能源效率  
第 1 級

型號	內外機	外型尺寸	重量
TRV-A50H	室外機	W960xH700xD396mm	43.5kg
TRV-A50HI	室內機	W972xH302xD224mm	12kg
商品規格			
CSPF	5.38		
配管規格	2x4分		

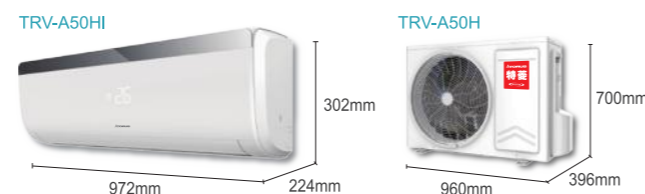

9.5kW  
冷房 / 暖房  
9.5kW

能源效率  
第 1 級

型號	內外機	外型尺寸	重量
TRV-A95H	室外機	W990xH790xD426mm	67kg
TRV-D95HI	室內機	W1290xH345xD245mm	19.5kg
商品規格			
CSPF	5.11		
配管規格	3x5分		

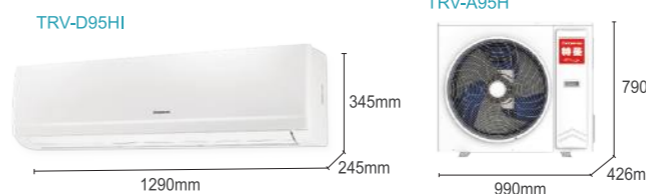

10.2kW  
冷房 / 暖房  
10.2kW

能源效率  
第 1 級

型號	內外機	外型尺寸	重量
TRV-A102H	室外機	W990xH790xD426mm	67kg
TRV-D102HI	室內機	W1290xH345xD245mm	19.5kg
商品規格			
CSPF	5.03		
配管規格	3x5分		

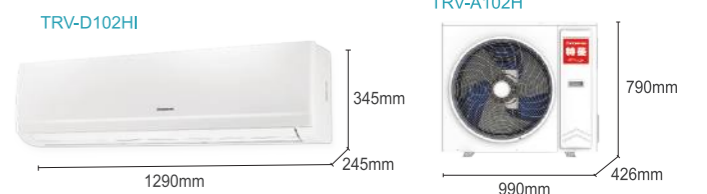

## 變頻冷暖一對一埋入式冷氣

### 產品特色

- 使用R-410A冷媒, 效率更高, 產品優質化
- 採離心多翼式雙吸口風車, ABS材質風輪, 氣流平順、運轉安靜無聲
- 鍍鋅鐵板機構外殼, 結構堅實輕巧, 外觀整潔輕便
- 粉體烤漆水盤, 外覆6mm PU保溫板, 排水順暢, 耐用而無滴水之虞
- 盤管採無縫紫銅內螺紋銅管與親水性高效率散熱鍍片, T型懸吊孔, 安裝便利、施工省時。
- 附屬配件如集風箱、回風箱、出風口、面板等齊備, 可供實際施工需求選配

2.8kW  
冷房 暖房  
2.8kW

型號	內外機	外型尺寸	重量
TRV-A28H	室外機	W830xH540xD325mm	29.5kg
TRV-A28VF	室內機	W760xH250xD500mm	15kg
商品規格			
配管規格	2x3分		

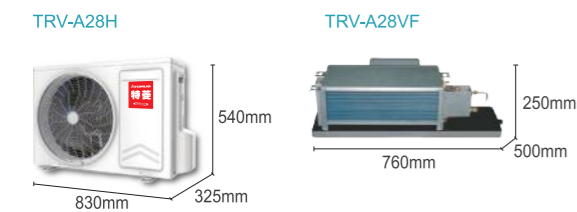

3.6kW  
冷房 暖房  
3.6kW

型號	內外機	外型尺寸	重量
TRV-A36H	室外機	W830xH540xD325mm	29.5kg
TRV-A36VF	室內機	W930xH250xD500mm	17kg
商品規格			
配管規格	2x3分		

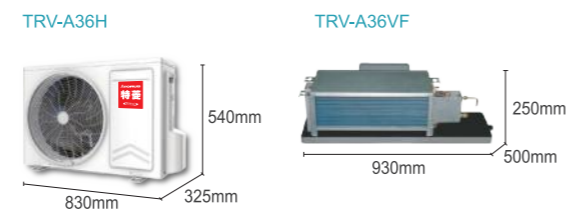

4.1kW  
冷房 暖房  
4.1kW

型號	內外機	外型尺寸	重量
TRV-A41H	室外機	W890xH598xD372mm	37.5kg
TRV-A41VF	室內機	W1080xH250xD500mm	20kg
商品規格			
配管規格	2x4分		

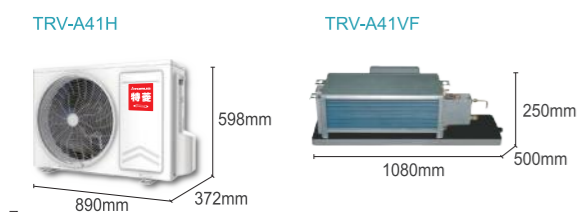

5.0kW  
冷房 暖房  
5.5kW

型號	內外機	外型尺寸	重量
TRV-A50H	室外機	W960xH700xD396mm	43.5kg
TRV-A50VF	室內機	W1280xH250xD500mm	23kg
商品規格			
配管規格	2x4分		

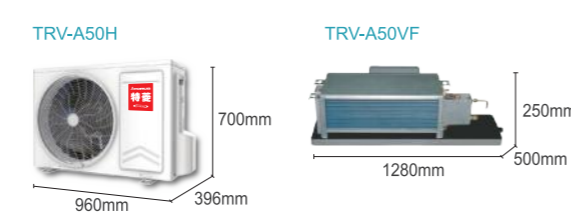

7.2kW  
冷房 暖房  
7.2kW

型號	內外機	外型尺寸	重量
TRV-A72H	室外機	W960xH700xD396mm	48.5kg
TRV-A72VF	室內機	W1280xH250xD500mm	23kg
商品規格			
配管規格	2x5分		

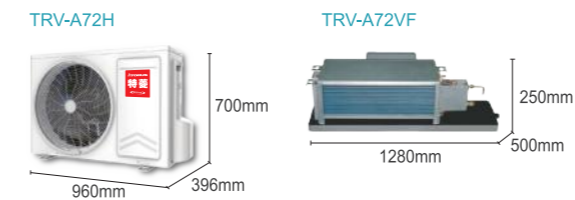

8.5kW  
冷房 暖房  
8.5kW

型號	內外機	外型尺寸	重量
TRV-A85H	室外機	W960xH700xD396mm	49kg
TRV-A85VF	室內機	W1480xH250xD500mm	31kg
商品規格			
配管規格	3x5分		

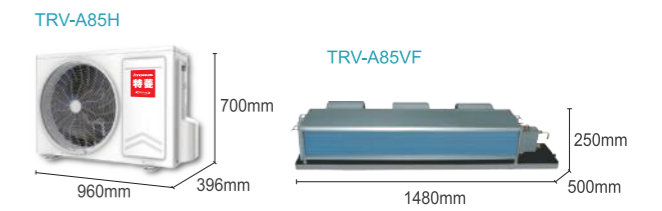

9.5kW  
冷房 暖房  
9.5kW

型號	內外機	外型尺寸	重量
TRV-A95H	室外機	W990xH790xD426mm	67kg
TRV-A95VF	室內機	W1480xH250xD500mm	31kg
商品規格			
配管規格	3x5分		

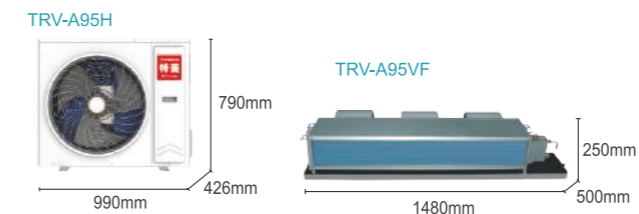

10.2kW  
冷房 暖房  
10.2kW

型號	內外機	外型尺寸	重量
TRV-A102H	室外機	W990xH790xD426mm	67kg
TRV-A102VF	室內機	W1480xH250xD500mm	31kg
商品規格			
配管規格	3x5分		

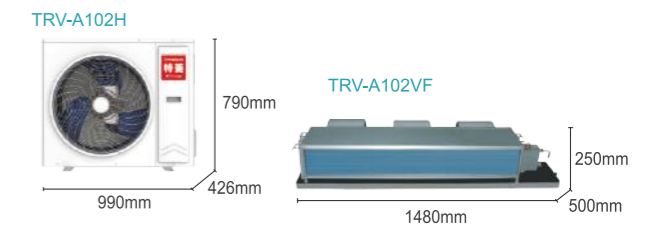

12.0kW  
冷房 暖房  
12.0kW

型號	內外機	外型尺寸	重量
TRV-A120H	室外機	W1020xH998xD396mm	80kg
TRV-A120VF	室內機	W1830xH250xD500mm	37kg
商品規格			
配管規格	3x5分		

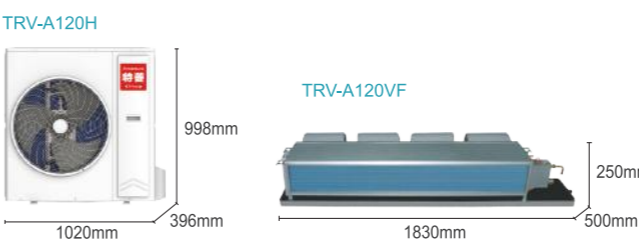

14.0kW  
冷房 暖房  
14.0kW

型號	內外機	外型尺寸	重量
TRV-A140H	室外機	W1020xH1350xD396mm	102kg
TRV-A140VF	室內機	W2080xH250xD500mm	42kg
商品規格			
配管規格	3x5分		

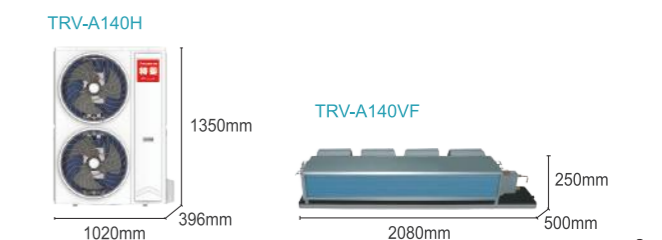

# 一對多變頻冷暖 Free Match空調

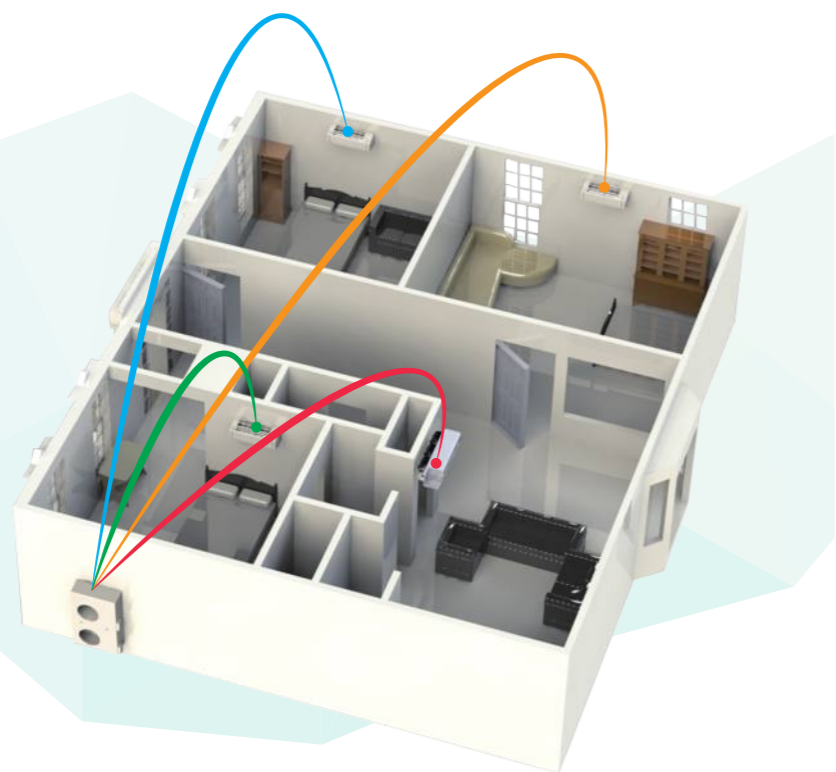

## 室外機

### TRV-A562M



## 產品規格

- 冷房能力(kW)：5.6
- 暖房能力(kW)：5.6
- 消耗功率(W)  
冷:1370 暖:1530
- 運轉電流(A)  
冷:6.2 暖:7.0
- 安裝孔位尺寸(寬x深mm)  
560x360
- 電源(V)：單相220V
- 供電方式(內/外)：室外
- 控制配線(芯)：4芯
- 重量(kg)：45
- 尺寸(寬x高x深mm)  
960x700x396
- 不必追加冷媒量之配管長度(m)：10
- 最大總系統配管長度(m)：30
- 最遠室內機液側配管(m)：15
- 室內機-室外機落差(m)  
室外機在上：5  
室外機在下：5

1對2 室內機搭配組合能力  
2.8+2.8 | 2.8+3.6

## 室外機

### TRV-A692M





## 產品規格

- 冷房能力(kW)：6.9
- 暖房能力(kW)：6.9
- 消耗功率(W)  
冷:1690 暖:1880
- 運轉電流(A)  
冷:7.7 暖:8.5
- 安裝孔位尺寸(寬x深mm)  
610x390
- 電源(V)：單相220V
- 供電方式(內/外)：室外
- 控制配線(芯)：4芯
- 重量(kg)：60
- 尺寸(寬x高x深mm)  
990x790x426
- 不必追加冷媒量之配管長度(m)：30
- 最大總系統配管長度(m)：60
- 最遠室內機液側配管(m)：20
- 室內機-室外機落差(m)  
室外機在上：10  
室外機在下：5

1對2 室內機搭配組合能力  
2.8+4.1 | 3.6+3.6

## 可搭配室內機列表

冷房能力 機型	2.8kW	3.6kW	4.1kW	5.0kW	6.3kW	7.2kW
	TRV-A28HI	TRV-A36HI	TRV-A41HI	TRV-A50HI	TRV-A63HI	TRV-A72HI
	TRV-A28VF	TRV-A36VF	TRV-A41VF	TRV-A50VF	TRV-A63VF	TRV-A72VF

## 室外機

### TRV-A843M

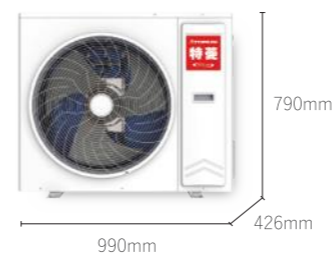

## 產品規格

- 冷房能力(kW)：8.4
- 暖房能力(kW)：8.4
- 消耗功率(W)  
冷:2090 暖:2330
- 運轉電流(A)  
冷:9.5 暖:10.6
- 安裝孔位尺寸(寬x深mm)  
610x390
- 電源(V)：單相220V
- 供電方式(內/外)：室外
- 控制配線(芯)：4芯
- 重量(kg)：64
- 尺寸(寬x高x深mm)  
990x790x426
- 不必追加冷媒量之配管長度(m)：30
- 最大總系統配管長度(m)：60
- 最遠室內機液側配管(m)：20
- 室內機-室外機落差(m)  
室外機在上：10  
室外機在下：5

1對2 室內機搭配組合能力  
2.8+5.0 | 3.6+4.1 | 3.6+5.0 |  
4.1+4.1 | 4.1+5.0 | 2.8+6.3

1對3 室內機搭配組合能力  
2.8+2.8+2.8 | 2.8+2.8+3.6

## 室外機

### TRV-A1124M



## 產品規格

- 冷房能力(kW)：11.2
- 暖房能力(kW)：11.2
- 消耗功率(W)  
冷:3210 暖:3370
- 運轉電流(A)  
冷:14.6 暖:15.3
- 安裝孔位尺寸(寬x深mm)  
590x360
- 電源(V)：單相220V
- 供電方式(內/外)：室外
- 控制配線(芯)：4芯
- 重量(kg)：84
- 尺寸(寬x高x深mm)  
1020x997x396
- 不必追加冷媒量之配管長度(m)：40
- 最大總系統配管長度(m)：70
- 最遠室內機液側配管(m)：20
- 室內機-室外機落差(m)  
室外機在上：15  
室外機在下：7.5

1對2 室內機搭配組合能力  
5.0+5.0 | 5.0+6.3 | 2.8+7.2 |  
3.6+6.3 | 3.6+7.2 | 4.1+6.3 |  
4.1+7.2

1對3 室內機搭配組合能力  
2.8+2.8+4.1 | 2.8+2.8+5.0 |  
2.8+2.8+6.3 | 2.8+3.6+3.6 |  
2.8+3.6+4.1 | 2.8+3.6+5.0 |  
3.6+3.6+3.6 | 3.6+3.6+4.1 |  
2.8+4.1+4.1 | 2.8+4.1+5.0 |

1對4 室內機搭配組合能力  
2.8+2.8+2.8+2.8 | 2.8+2.8+2.8+3.6

## 室外機

### TRV-A1424M



## 產品規格

- 冷房能力(kW)：14.2
- 暖房能力(kW)：14.2
- 消耗功率(W)  
冷:4260 暖:4530
- 運轉電流(A)  
冷:19.4 暖:20.6
- 安裝孔位尺寸(寬x深mm)  
590x360
- 電源(V)：單相220V
- 供電方式(內/外)：室外
- 控制配線(芯)：4芯
- 重量(kg)：85
- 尺寸(寬x高x深mm)  
1020x997x396
- 不必追加冷媒量之配管長度(m)：50
- 最大總系統配管長度(m)：80
- 最遠室內機液側配管(m)：25
- 室內機-室外機落差(m)  
室外機在上：15  
室外機在下：7.5

1對2 室內機搭配組合能力  
5.0+7.2 | 6.3+6.3 | 6.3+7.2 |  
7.2+7.2

1對3 室內機搭配組合能力  
2.8+2.8+7.2 | 2.8+3.6+6.3 |  
2.8+3.6+7.2 | 2.8+4.1+6.3 |  
2.8+4.1+7.2 | 2.8+5.0+5.0 |  
3.6+3.6+5.0 | 3.6+3.6+6.3 |  
4.1+4.1+4.1 | 4.1+4.1+5.0 |

1對4 室內機搭配組合能力  
2.8+2.8+2.8+4.1 | 2.8+2.8+2.8+5.0 |  
2.8+2.8+3.6+3.6 | 2.8+2.8+3.6+4.1 |  
2.8+2.8+3.6+5.0 | 2.8+3.6+3.6+3.6 |  
2.8+3.6+3.6+4.1

## 崁入型 變頻冷暖天井機

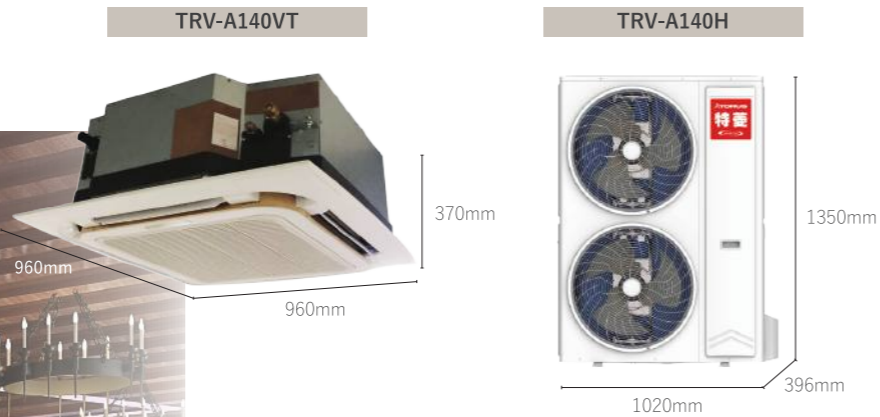
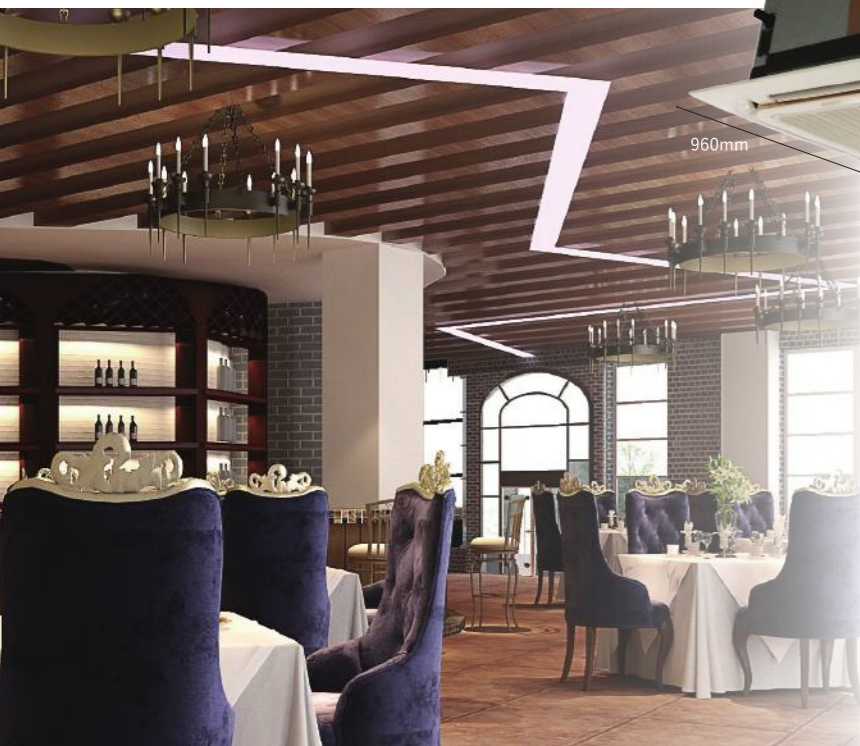

14.0kW  
冷房 暖房  
14.0kW

能源效率  
第 1 級

型號	內外機	外型尺寸	重量
TRV-A140H	室外機	W1020xH1350xD396mm	102kg
TRV-A140VT	室內機	W960xH370xD960mm	30kg
商品規格			
CSPF	5.03		
配管規格	3x5分		
安裝孔位	780(接管面)x690mm		

## 負壓式 變頻冷暖櫃機

14.0kW  
冷房 暖房  
14.0kW

能源效率  
第 1 級

型號	內外機	外型尺寸	重量
TRV-A140H	室外機	W1020xH1350xD396mm	102kg
TRV-A140VP	室內機	W600xH1900xD445mm	71kg
商品規格			
CSPF	5.03		
配管規格	3x5分		



## 負壓式 定頻單冷櫃機



冷房  
能力  
14.0kW

冷房  
能力  
16.0kW

型號	內外機	外型尺寸	重量
JAC-125H	室外機	W1100xH1390xD370mm	110kg
TSP-125T	室內機	W600xH1900xD445mm	71kg
商品規格			
CSPF	3.40		
配管規格	4x6分		

型號	內外機	外型尺寸	重量
JAC-150HA	室外機	W1100xH1390xD370mm	115kg
TSP-150T	室內機	W600xH1900xD445mm	71kg
商品規格			
CSPF	3.40		
配管規格	4x6分		

### 按鍵鎖

避免誤觸螢幕

### 多種功能 不只冷房

還能暖房、送風、除濕、節能等

### LED顯示故障代碼

故障狀況一目瞭然

### 觸控顯示介面

簡易清晰, 操作容易



觸控面板

# 豪華定頻一對一分離式冷氣



冷房能力  
2.8kW

能源效率  
第5級

型號	內外機	外型尺寸	重量
TRO-G28H	室外機	W730xH575xD280mm	33kg
TRI-28TR	室內機	W865xH270xD210mm	9.3kg
商品規格			
CSPF	3.90		
配管規格	2x3分		

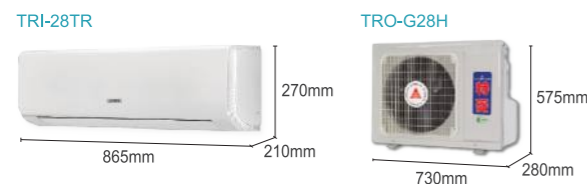

冷房能力  
3.6kW

能源效率  
第5級

型號	內外機	外型尺寸	重量
TRO-G36H	室外機	W730xH575xD280mm	35kg
TRI-36TR	室內機	W980xH315xD230mm	12.8kg
商品規格			
CSPF	3.90		
配管規格	2x3分		

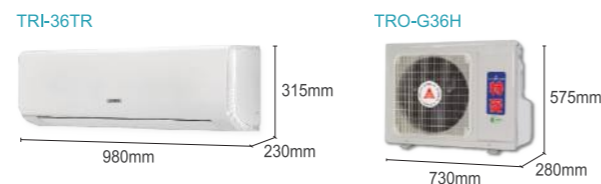

冷房能力  
6.2kW

能源效率  
第5級

型號	內外機	外型尺寸	重量
TRO-G62H	室外機	W875xH700xD320mm	58kg
TRI-62TR	室內機	W1150xH320xD235mm	15.4kg
商品規格			
CSPF	3.60		
配管規格	2x5分		

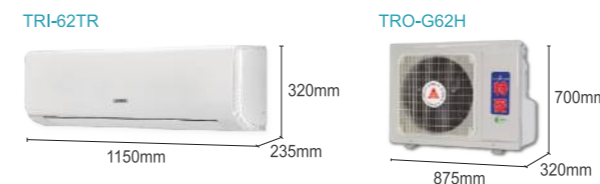

冷房能力  
7.2kW

能源效率  
第5級

型號	內外機	外型尺寸	重量
TRO-G72H	室外機	W1000xH795xD350mm	60kg
TRI-72TR	室內機	W1150xH320xD235mm	15.4kg
商品規格			
CSPF	3.45		
配管規格	2x5分		

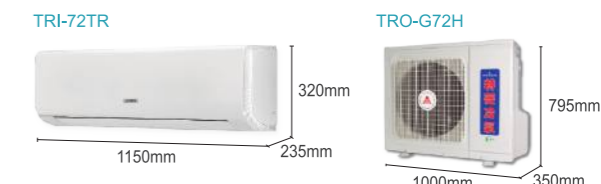

冷房能力  
4.1kW

能源效率  
第5級

型號	內外機	外型尺寸	重量
TRO-G41H	室外機	W875xH575xD320mm	50kg
TRI-41TR	室內機	W980xH315xD230mm	12.8kg
商品規格			
CSPF	3.60		
配管規格	2x4分		

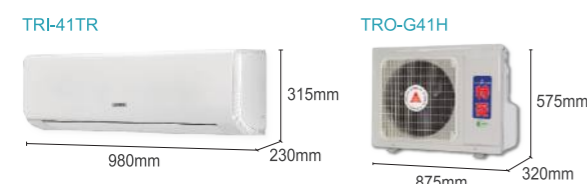

冷房能力  
5.2kW

能源效率  
第5級

型號	內外機	外型尺寸	重量
TRO-G52H	室外機	W875xH575xD320mm	52kg
TRI-52TR	室內機	W1150xH320xD235mm	15.4kg
商品規格			
CSPF	3.60		
配管規格	2x4分		

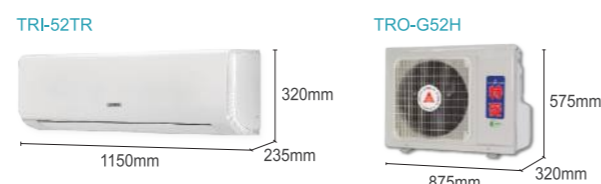

冷房能力  
8.5kW

能源效率  
第5級

型號	內外機	外型尺寸	重量
TRO-G85H	室外機	W1000xH795xD350mm	64kg
TRI-85TR	室內機	W1290xH345xD245mm	18.3kg
商品規格			
CSPF	3.45		
配管規格	3x5分		

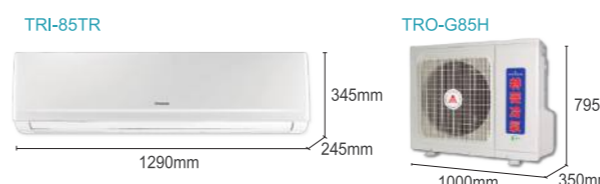

冷房能力  
9.0kW

能源效率  
第5級

型號	內外機	外型尺寸	重量
TRO-G90H	室外機	W1000xH795xD350mm	67kg
TRI-90TR	室內機	W1290xH345xD245mm	18.3kg
商品規格			
CSPF	3.45		
配管規格	3x5分		

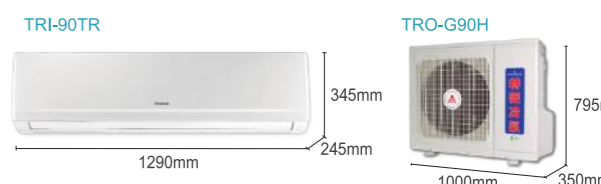



# 標準定頻 一對一分離式冷氣



冷房能力  
3.6kW

能源效率  
第5級

型號	內外機	外型尺寸
JAC-032H	室外機	W730xH575xD280mm/35kg
JAC-032HV	室內機	W823xH300xD244mm/12kg
商品規格		
CSPF	4.12	
配管規格	2x3分	

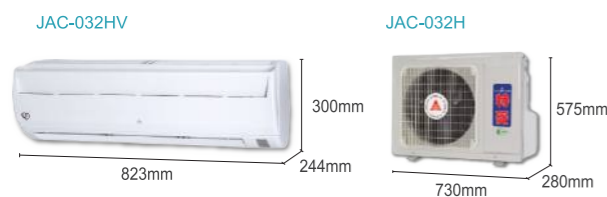

冷房能力  
4.1kW

能源效率  
第5級

型號	內外機	外型尺寸
JAC-036H	室外機	W875xH575xD320mm/50kg
JAC-036HV	室內機	W823xH300xD244mm/12kg
商品規格		
CSPF	3.82	
配管規格	2x4分	

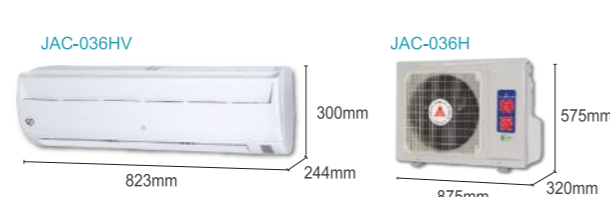

冷房能力  
8.3kW

能源效率  
第5級

型號	內外機	外型尺寸
JAC-071H	室外機	W1000xH795xD350mm/67kg
JAC-071HV	室內機	W1150xH300xD260mm/19.5kg
商品規格		
CSPF	3.76	
配管規格	3x5分	

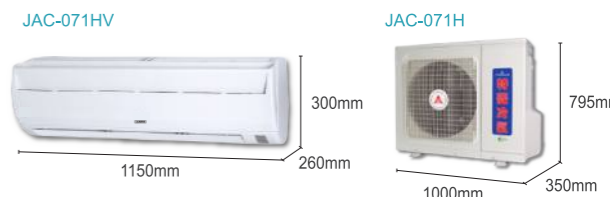

冷房能力  
4.8kW

能源效率  
第4級

型號	內外機	外型尺寸
JAC-042H	室外機	W875xH575xD320mm/50kg
JAC-042HV	室內機	W823xH300xD244mm/12kg
商品規格		
CSPF	4.03	
配管規格	2x4分	

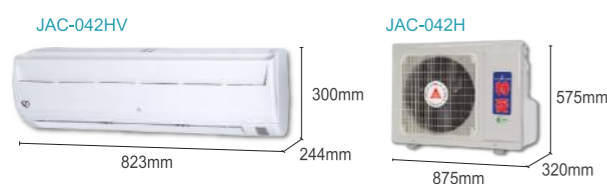

冷房能力  
5.6kW

能源效率  
第5級

型號	內外機	外型尺寸
JAC-050H	室外機	W875xH700xD320mm/52kg
JAC-050HV	室內機	W1150xH300xD260mm/18kg
商品規格		
CSPF	3.82	
配管規格	2x4分	

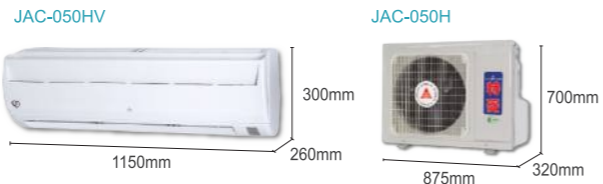

冷房能力  
9.0kW

能源效率  
第5級

型號	內外機	外型尺寸
JAC-080H	室外機	W1000xH795xD350mm/67kg
JAC-080HV	室內機	W1290xH350xD270mm/21kg
商品規格		
CSPF	3.76	
配管規格	3x5分	

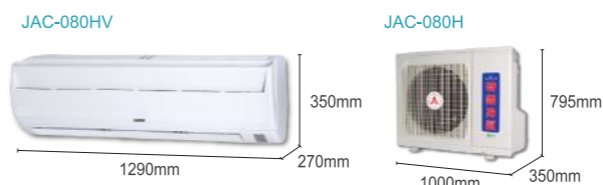

冷房能力  
10.2kW

能源效率  
第5級

型號	內外機	外型尺寸
JAC-090H	室外機	W1100xH1055xD370mm/85kg
JAC-090HV	室內機	W1290xH350xD270mm/21kg
商品規格		
CSPF	3.76	
配管規格	3x5分	



冷房能力  
6.3kW

能源效率  
第5級

型號	內外機	外型尺寸
JAC-056H	室外機	W875xH700xD320mm/58kg
JAC-056HV	室內機	W1150xH300xD260mm/18.5kg
商品規格		
CSPF	3.82	
配管規格	2x5分	

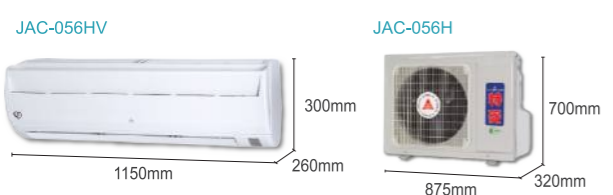

冷房能力  
7.2kW

能源效率  
第5級

型號	內外機	外型尺寸
JAC-063H	室外機	W1000xH795xD350mm/60kg
JAC-063HV	室內機	W1150xH300xD260mm/19.5kg
商品規格		
CSPF	3.76	
配管規格	2x5分	

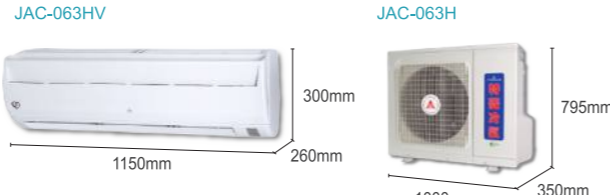

冷房能力  
12.0kW

能源效率  
第5級

型號	內外機	外型尺寸
JAC-100H	室外機	W1100xH1055xD370mm/85kg
JAC-100HV	室內機	W1290xH350xD270mm/31kg
商品規格		
CSPF	3.40	
配管規格	3x6分	

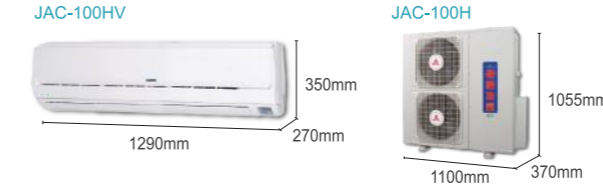

冷房能力  
14.0kW

能源效率  
第5級

型號	內外機	外型尺寸
JAC-125H	室外機	W1100xH1390xD370mm/110kg
JAC-125HV	室內機	W1550xH370xD335mm/34kg
商品規格		
CSPF	3.40	
配管規格	4x6分	

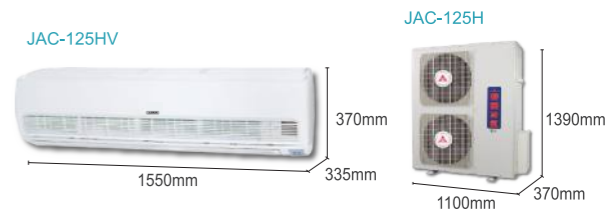

# 超值定頻 一對一分離式冷氣

冷房能力  
2.8kW

能源效率  
第5級

型號	內外機	外型尺寸	重量
TRO-S28W	室外機	W780xH540xD260mm	28.5kg
TRI-28D2	室內機	W815xH270xD212mm	8.5kg
<b>商品規格</b>			
CSPF	3.90		
配管規格	2x3分		

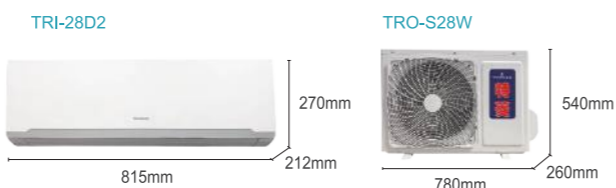

冷房能力  
4.1kW

能源效率  
第5級

型號	內外機	外型尺寸	重量
TRO-S41W	室外機	W810xH585xD280mm	32kg
TRI-41D2	室內機	W915xH315xD235mm	12.5kg
<b>商品規格</b>			
CSPF	3.60		
配管規格	2x4分		

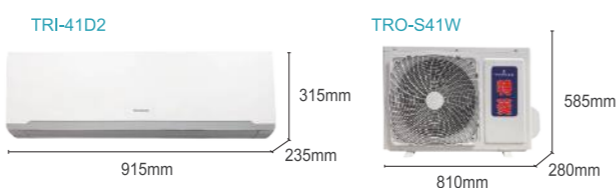

冷房能力  
7.2kW

能源效率  
第5級

型號	內外機	外型尺寸	重量
TRO-S72W	室外機	W885xH795xD366mm	55kg
TRI-72D2	室內機	W1085xH315xD235mm	14.5kg
<b>商品規格</b>			
CSPF	3.45		
配管規格	2x5分		

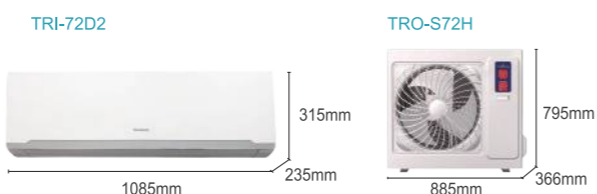

冷房能力  
3.6kW

能源效率  
第5級

型號	內外機	外型尺寸	重量
TRO-S36W	室外機	W780xH540xD260mm	30.5kg
TRI-36D2	室內機	W915xH315xD235mm	12.5kg
<b>商品規格</b>			
CSPF	3.90		
配管規格	2x3分		

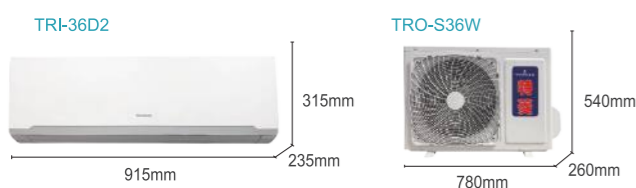

冷房能力  
5.0kW

能源效率  
第5級

型號	內外機	外型尺寸	重量
TRO-S50W	室外機	W810xH585xD280mm	38kg
TRI-50D2	室內機	W915xH315xD235mm	12.5kg
<b>商品規格</b>			
CSPF	3.60		
配管規格	2x4分		

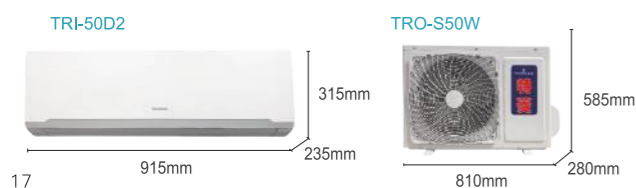

# 多功能 擴散出風面板

防靜電處理  
不沾塵 不卡垢  
永保潔淨

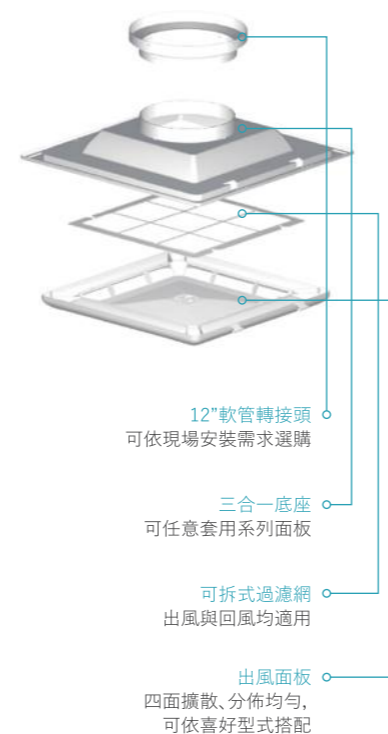

## DF-211A 四方吹

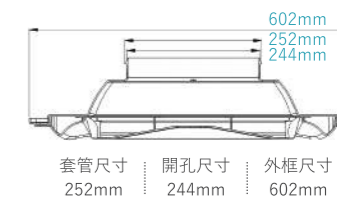

《DF-211A 四方吹》800CFM送風機雙出風口+Accubalance測試儀

單位:CFM

風量	條件	標準集風箱無風管		標準集風箱+1M風管		一般擴散出風口 < DF-211A 四方吹		出風量效率增加%	
		無擴散出風口		一般擴散出風口		DF-211A四方吹			
		左孔	右孔	左孔	右孔	左孔	右孔		
H 高速		424	414	302	308	310	316	2.65%	2.60%
M 中速		400	384	278	284	292	298	5.00%	4.93%
L 低速		362	356	250	254	260	264	4.00%	3.94%
L-1 最低速		296	296	199	204	210	216	5.53%	5.90%

## DF-211B 百葉型

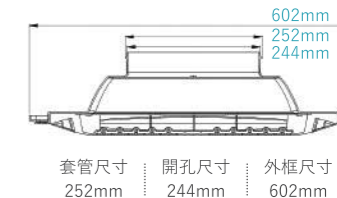

《DF-211B 百葉型》800CFM送風機雙出風口+Accubalance測試儀

單位:CFM

風量	條件	標準集風箱無風管		標準集風箱+1M風管		一般擴散出風口 < DF-211B 百葉型		出風量效率增加%	
		無擴散出風口		一般擴散出風口		DF-211B百葉型			
		左孔	右孔	左孔	右孔	左孔	右孔		
H 高速		424	414	302	308	342	344	13.24%	11.70%
M 中速		400	384	278	284	316	316	13.67%	11.28%
L 低速		362	356	250	254	284	284	13.60%	11.80%
L-1 最低速		296	296	199	204	228	232	14.57%	13.72%

## DF-211C 全方吹

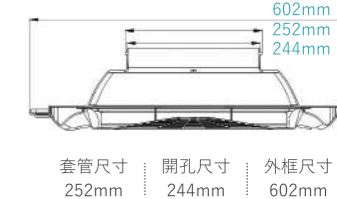

《DF-211C 全方吹》800CFM送風機雙出風口+Accubalance測試儀

單位:CFM

風量	條件	標準集風箱無風管		標準集風箱+1M風管		一般擴散出風口 < DF-211C 全方吹		出風量效率增加%	
		無擴散出風口		一般擴散出風口		DF-211C全方吹			
		左孔	右孔	左孔	右孔	左孔	右孔		
H 高速		424	414	302	308	328	334	8.60%	8.44%
M 中速		400	384	278	284	298	304	7.20%	7.00%
L 低速		362	356	250	254	268	272	7.20%	7.10%
L-1 最低速		296	296	199	204	216	220	8.54%	7.84%

### 吊隱式送風機《正壓》

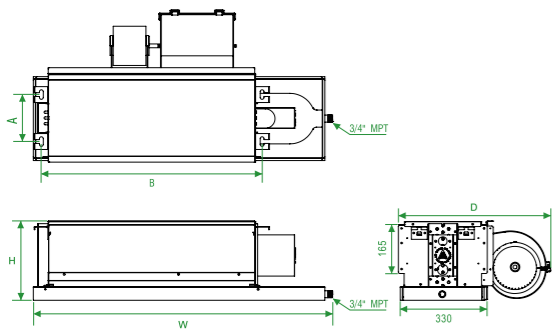

TRD-025P TRD-032P  
TRD-036P

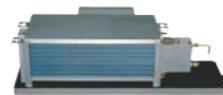

TRD-100P  
TRD-125P

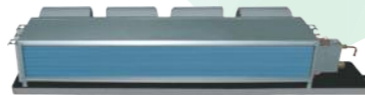

TRD-050P TRD-056P  
TRD-063P

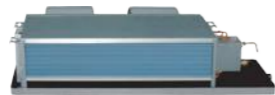

TRD-071P TRD-080P  
TRD-090P

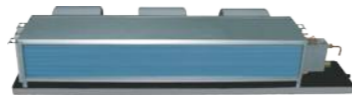

超過20年  
500,000台  
的穩健



### 吊隱式送風機《負壓》

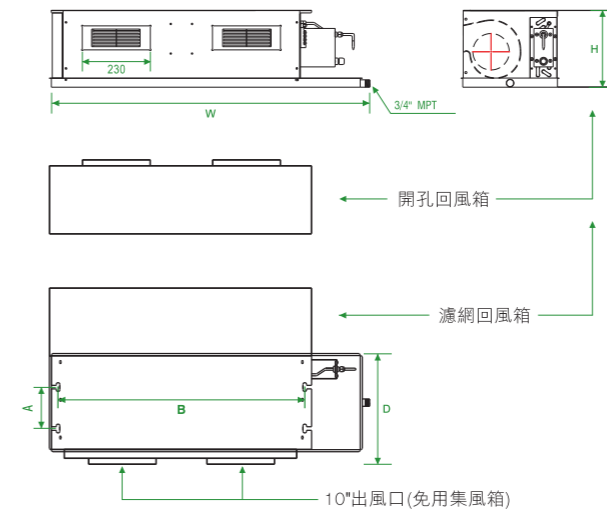

TRD-100N  
TRD-125N



TRD-071N TRD-080N  
TRD-090N



TRD-025N TRD-032N  
TRD-036N



TRD-050N TRD-056N  
TRD-063N



吊隱式送風機系列《正壓》規格表

規格 型號	冷房 能力 kW	重量 kg	內機安裝 吊孔尺寸 BXAmm	送風機尺寸 WxHxDmm	出風口 法蘭 mm	配管 規格 分	出風 口徑 英吋	機外 靜壓 Pa	簡易集風箱規格 濾網回風箱規格(F)		電源 V	供電 方式 內/外
									型號	WxHxDmm		
TRD-025P	2.8	15	525x148	760x250x500	480x155	2x3	1*10"	10	SX-03	485x175x115	單相 220V	室外
TRD-032P	3.6	17	695x148	930x250x500	650x155	2x3			SX-04	655x175x115		
TRD-036P	4.1	17	695x148			2x4			SW-04F	655x260x230(F)		
TRD-050P	5.6	20	845x148	1080x250x500	800x155	2x4	2*10"	10	SX-06	805x175x115	單相 220V	室外
TRD-056P	6.3	23	1045x148	1280x250x500	1000x155	2x5			SX-08	1005x175x115		
TRD-063P	7.2	23	1045x148			1280x250x500	1000x155	2x5	SW-08F	1005x260x230(F)		
TRD-071P	8.3	31	1245x148	1480x250x500	1200x155	3x5	3*10"	10	SX-10	1205x175x115	單相 220V	室外
TRD-080P	9.0	31	1245x148						1480x250x500	1200x155		
TRD-090P	10.2	34	1395x148	1630x250x500	1350x155	3x5	4*10"	10	SX-12	1355x175x115	單相 220V	室外
TRD-100P	12.0	37	1595x148	1830x250x500	1550x155	3x6			SX-14	1555x175x115		
TRD-125P	14.0	42	1825x148	2080x250x500	1780x155	4x6	SW-16F	1785x260x230(F)				

吊隱式送風機系列《負壓》規格表

規格 型號	冷房 能力 kW	重量 kg	內機安裝 吊孔尺寸 BXAmm	送風機尺寸 WxHxDmm	配管 規格 分	出風 口徑 英吋	機外 靜壓 Pa	強制回風箱規格(H)		電源 V	供電 方式 內/外
								型號	WxHxDmm		
TRD-025N	2.8	16	520x140	760x265x400	2x3	1*10"	10	SW-03H	485X260X230	單相 220V	室外
TRD-032N	3.6	18	690x140	930x265x400	2x3			SW-04H	655X260X230		
TRD-036N	4.1	18	690x140		2x4			SW-06H	805X260X230		
TRD-050N	5.6	21	840x140	1080x265x400	2x4	2*10"	10	SW-08H	1005X260X230	單相 220V	室外
TRD-056N	6.3	24	1040x140	1280x265x400	2x5				SW-10H		
TRD-063N	7.2	24	1040x140	1480x265x400	3x5	3*10"	10	SW-12H	1355X260X230	單相 220V	室外
TRD-071N	8.3	32	1240x140						1480x265x400		
TRD-080N	9.0	32	1240x140	1630x265x400	3x5	4*10"	10	SW-16H	1785X260X230	單相 220V	室外
TRD-090N	10.2	35	1390x140						1630x265x400		
TRD-100N	12.0	38	1590x140	1830x265x400	3x6	4*10"	10	SW-14H	1555X260X230	單相 220V	室外
TRD-125N	14.0	40	1820x140	2080x265x400	4x6				SW-16H		

簡易集風箱 SX系列



型號	SX-03	SX-04	SX-06	SX-08
適用機型	TRD-025P	TRD-032P	TRD-050P	TRD-056P
		TRD-036P		TRD-063P

型號	SX-10	SX-12	SX-14	SX-16
適用機型	TRD-071P	TRD-090P	TRD-100P	TRD-125P
	TRD-080P			

濾網回風箱 SW-F系列



型號	SW-03F	SW-04F	SW-06F	SW-08F
適用機型	TRD-025P	TRD-032P	TRD-050P	TRD-056P
		TRD-036P		TRD-063P

型號	SW-10F	SW-12F	SW-14F	SW-16F
適用機型	TRD-071P	TRD-090P	TRD-100P	TRD-125P
	TRD-080P			

吊隱式送風機配件組

強制回風箱 SW-H系列



型號	SW-03H	SW-04H	SW-06H	SW-08H
適用機型	TRD-025N	TRD-032N	TRD-050N	TRD-056N
		TRD-036N		TRD-063N

型號	SW-10H	SW-12H	SW-14H	SW-16H
適用機型	TRD-071N	TRD-090N	TRD-100N	TRD-125N
	TRD-080N			

