

全系列機種能力等級 *詳細規格請詳閱第29、30頁

系列	SY系列	VF系列	TR系列	JD系列	JH系列	變頻落地(正壓)
	※暖氣能力詳閱內頁規格 	※暖氣能力詳閱內頁規格 				
冷房能力	頁次 3-4	頁次 5-6	頁次 7-8	頁次 9-10	頁次 11-14	頁次 15
2.8 kW	TRV-A28H(外) TRV-A28HI(內)	TRV-A28H(外) TRD-A28VF(內)	TRO-G28H(外) TRI-28TR(內)		JAC-025H(外) JAC-025HV(內)	
3.6 kW			TRO-G36H(外) TRI-36TR(內)		JAC-032H(外) JAC-032HV(內)	
4.1 kW	TRV-A41H(外) TRV-A41HI(內)	TRV-A41H(外) TRD-A41VF(內)	TRO-G41H(外) TRI-41TR(內)	JAC-41DT3(外) JAV-41DT3(內)	JAC-036H(外) JAC-036HV(內)	
4.2 kW						
4.8 kW					JAC-042H(外) JAC-042HV(內)	
5.0 kW	TRV-A50H(外) TRV-A50HI(內)	TRV-A50H(外) TRD-A50VF(內)				
5.2 kW			TRO-G52H(外) TRI-52TR(內)			
5.6 kW					JAC-050H(外) JAC-050HV(內)	
6.2 kW			TRO-G62H(外) TRI-62TR(內)			
6.3 kW					JAC-056H(外) JAC-056HV(內)	
7.2 kW	TRV-A72H(外) TRV-A72HI(內)	TRV-A72H(外) TRD-A72VF(內)	TRO-G72H(外) TRI-72TR(內)	JAC-72DT3(外) JAV-72DT3(內)	JAC-063H(外) JAC-063HV(內)	
8.3 kW	TRV-D83H(外) TRV-D83HI(內)	TRV-D83H(外) TRD-D83VF(內)	TRO-G85H(外) TRI-85TR(內)		JAC-071H(外) JAC-071HV(內)	
9.0 kW	TRV-D90H(外) TRV-D90HI(內)	TRV-D90H(外) TRD-D90VF(內)	TRO-G90H(外) TRI-90TR(內)	JAC-90DT3(外) JAV-90DT3(內)	JAC-080H(外) JAC-080HV(內)	
10.0 kW		TRV-A100H(外) TRD-A100VF(內)			JAC-090H(外) JAC-090HV(內)	
12.0 kW		TRV-A120H(外) TRD-A120VF(內)			JAC-100H(外) JAC-100HV(內)	
14.0 kW		TRV-A140H(外) TRD-A140VF(內)			JAC-125H(外) JAC-125HV(內)	JAC-125HVT(外) JAC-125HVP(內)
16.0 kW						
24.0 kW						
28.0 kW						

定頻落地(負壓)	定頻一對二	定頻一對三	吊隱式送風機(正)	吊隱式送風機(負)	一對二上吹式
	※其他型號詳閱內頁 	※其他型號詳閱內頁 			
頁次 16	頁次 17-18	頁次 19-20	頁次 21-22	頁次 23-24	頁次 25-26
	TSD-2525NN(外)		JAC-025H(外) TRD-025P(送風機)	JAC-025H(外) TRD-025N(送風機)	
			JAC-032H(外) TRD-032P(送風機)	JAC-032H(外) TRD-032N(送風機)	
	TSD-3636NN(外)		JAC-036H(外) TRD-036P(送風機)	JAC-036H(外) TRD-036N(送風機)	
	TSD-2536NN(外)				
	TSD-2550NP(外)				
	TSD-2563NP(外)				
	TSD-5050MM(外)		JAC-050H(外) TRD-050P(送風機)	JAC-050H(外) TRD-050N(送風機)	
	TSD-5656MM(外)		JAC-056H(外) TRD-056P(送風機)	JAC-056H(外) TRD-056N(送風機)	
	TSD-6363PP(外)		JAC-063H(外) TRD-063P(送風機)	JAC-063H(外) TRD-063N(送風機)	
	TSD-7171PP(外)		JAC-071H(外) TRD-071P(送風機)	JAC-071H(外) TRD-071N(送風機)	
	TSD-8080PP(外)		JAC-080H(外) TRD-080P(送風機)	JAC-080H(外) TRD-080N(送風機)	
	TSD-2571NN(外)		JAC-090H(外) TRD-090P(送風機)	JAC-090H(外) TRD-090N(送風機)	
JAC-100H(外) TSP-100V(內)	TSD-2580NP(外)		JAC-100H(外) TRD-100P(送風機)	JAC-100H(外) TRD-100N(送風機)	
JAC-125H(外) TSP-125V(內)			JAC-125H(外) TRD-125P(送風機)	JAC-125H(外) TRD-125N(送風機)	
JAC-150HA(外) JAC-150HAP(內)					
					TSD-1002MM(外)
					TSD-1252MM(外)

定頻一對三型號組合豐富，詳細請看內頁。

- 本型錄各項性能數據是依據CNS國家標準公佈之冷氣能力試驗條件：室內溫度27°C(DB)/19°C(WB)，室外溫度35°C(DB)/24°C(WB)。
- 本型錄各項性能數據是依據政府檢測單位CSPF機種驗證額定能力及中間能力的「kW值」。
- 為安全起見，配線欄內規格僅供參考，實際以安裝說明書為準。
- 配管尺寸請依實際搭配之室內機選用，若與室外機組規格不符時，請另選用轉接頭來加裝。
- 冷氣運轉範圍：室內側21~32°C，室外側10~46°C；暖氣運轉範圍：室內側27°C以下，室外側2°C以上。

※ 本型錄僅供參考，若有修正將不另行通知，購買時請依機體之標示為準！

擴散出風面板系列	輕鋼架節能循環扇	吊隱式風管除濕機
頁次 25-26	頁次 27-28	頁次 27-28

- 智能體感**
偵測使用者體感溫度，給予最合適的風力。
- Turbo+**
瞬間速冷，強力製冷，讓冷房效果加倍。
- 機體防鏽**
機身採用防鏽處理，穩定耐用。
- 自動除霜**
運轉時自動除霜，提升機體效率與壽命。
- 來電復歸**
停電後再來電時，自動重啟原本運轉狀態。
- 自體診斷**
當機體出現異常時，液晶顯示故障碼。
- 超低噪音**
室內機運轉時，音量最低可至19dB(A)。
- 機體防霉**
有效去除機內水氣，抑制霉菌、細菌孳生。
- LED顯示**
LED液晶顯示溫度，簡約、清晰、美觀。
- 預約開關**
自動執行預約開機、關機時間。
- 清潔提醒**
濾網清潔自動提醒，好拆卸、好清洗。
- 低功耗待機**
待機狀態時整機自動降至最低消耗電力(1~5W)。

精確的溫度控制

產品採用快速升頻技術，開機後20秒內壓縮機達到100%輸出能力，一分鐘冷風溫度達到17°C，暖風溫度達到28°C，精準控溫波動在±0.5°C以內，避免出現忽冷忽熱。

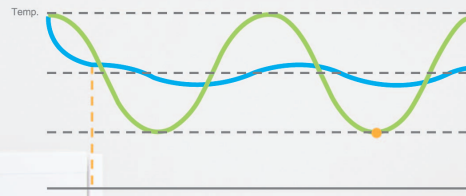

規格表



室內機/室外機	TRV-A28HI TRV-A28H	TRV-A41HI TRV-A41H	TRV-A50HI TRV-A50H	TRV-A72HI TRV-A72H	TRV-D83HI TRV-D83H	TRV-D90HI TRV-D90H
冷房/中間/暖房能力(kW)	2.8/1.4/3.0	4.1/2.0/4.5	5.0/2.4/5.5	7.2/3.6/7.2	8.3/4.15/8.3	9.0/4.05/9.0
CSPF(kWh/kWh)	6.09	5.44	5.38	5.14	5.11	5.11
內外機重量(kg)	(內)10 (外)29.5	(內)12 (外)37.5	(內)12 (外)43.5	(內)15 (外)48.5	(內)19.5 (外)58	(內)19.5 (外)58
內外機尺寸(寬x高x深mm)	(內)850x291x203 (外)830x540x325	(內)972x302x224 (外)890x598x372	(內)972x302x224 (外)960x700x396	(內)1081x327x248 (外)960x700x396	(內)1290x345x245 (外)975x795x366	(內)1290x345x245 (外)975x795x366



※安裝最大高度：10m ※安裝最長距離：20m

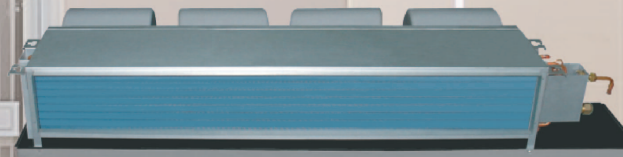
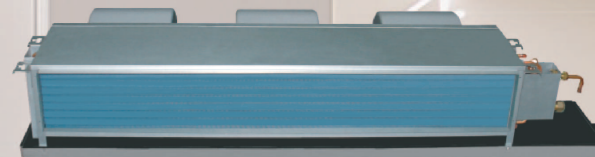

規格表

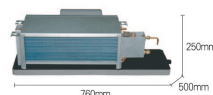

TRD-A28VF

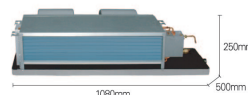

TRD-A41VF

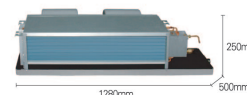

TRD-A50VF

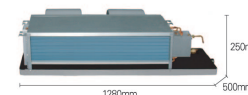

TRD-A72VF

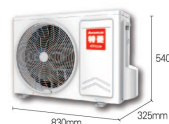

TRV-A28H



TRV-A41H



TRV-A50H



TRV-A72H

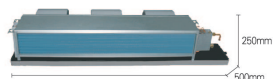

TRD-D83VF

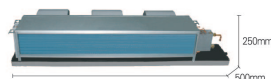

TRD-D90VF

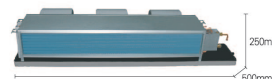

TRD-A100VF

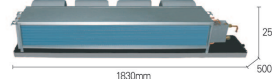

TRD-A120VF

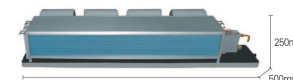

TRD-A140VF

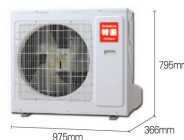

TRV-D83H

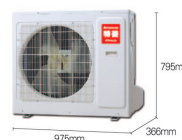

TRV-D90H

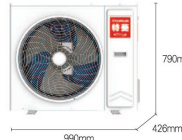

TRV-A100H



TRV-A120H



TRV-A140H

送風機/室外機	TRD-A28VF TRV-A28H	TRD-A41VF TRV-A41H	TRD-A50VF TRV-A50H	TRD-A72VF TRV-A72H	TRD-D83VF TRV-D83H
額定冷氣能力(kW)	2.8	4.1	5.0	7.2	8.3
送風機/外機重量(kg)	(送風機)15 (外機)29.5	(送風機)20 (外機)37.5	(送風機)23 (外機)43.5	(送風機)23 (外機)48.5	(送風機)31 (外機)58
送風機/外機尺寸(寬x高x深mm)	(送風機)760x250x500 (外機)830x540x325	(送風機)1080x250x500 (外機)890x598x372	(送風機)1280x250x500 (外機)960x700x396	(送風機)1280x250x500 (外機)960x700x396	(送風機)1480x250x500 (外機)975x795x366

送風機/室外機	TRD-D90VF TRV-D90H	TRD-A100VF TRV-A100H	TRD-A120VF TRV-A120H	TRD-A140VF TRV-A140H
額定冷氣能力(kW)	9.0	10.0	12.0	14.0
送風機/外機重量(kg)	(送風機)31 (外機)58	(送風機)34 (外機)76	(送風機)37 (外機)80	(送風機)42 (外機)102
送風機/外機尺寸(寬x高x深mm)	(送風機)1480x250x500 (外機)975x795x366	(送風機)1630x250x500 (外機)990x790x426	(送風機)1830x250x500 (外機)1020x998x396	(送風機)2080x250x500 (外機)1020x1350x396

變頻

定頻

落地型

一對多

吊隱式送風機

TR 豪華定頻一對一分離式冷氣

系列機種



7段設定
全自動功能介面，
可調整7段舒適度設定。



直覺操作
按鍵簡潔、大螢幕顯示，
讓操作更直覺更便利。



預約開關
自動執行預約開機、
關機時間。



來電啟動
可自行設定
來電啟動功能。

25°C

溫度顯示
清晰的溫度顯示，
並可控制顯示開關。



鎖定溫度
可設定最高溫、最低溫，
固定溫度在指定的範圍。



除濕功能
降低房間潮濕，
讓人體感到舒適。



舒眠模式
依照人體睡眠設計，
恆溫使睡眠更加舒適。



R410A環保冷媒
全系列採用R410A冷媒，
不破壞臭氧層的新式冷媒。

規格表



TRI-28TR



TRO-G28H

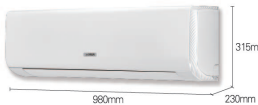

TRI-36TR



TRO-G36H



TRI-41TR



TRO-G41H

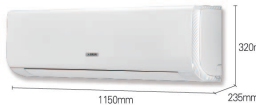

TRI-52TR



TRO-G52H



TRI-62TR



TRO-G62H

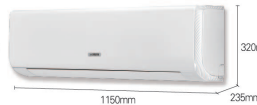

TRI-72TR



TRO-G72H



TRI-85TR



TRO-G85H



TRI-90TR



TRO-G90H

室內機/室外機	TRI-28TR TRO-G28H	TRI-36TR TRO-G36H	TRI-41TR TRO-G41H	TRI-52TR TRO-G52H	TRI-62TR TRO-G62H	TRI-72TR TRO-G72H	TRI-85TR TRO-G85H	TRI-90TR TRO-G90H
冷房/中間/暖房能力(kW)	2.8	3.6	4.1	5.2	6.2	7.2	8.5	9.0
CSPF(kWh/kWh)	3.90	3.90	3.60	3.60	3.60	3.45	3.45	3.45
內外機重量(kg)	(內)9.3 (外)33	(內)12.8 (外)35	(內)12.8 (外)50	(內)15.4 (外)52	(內)15.4 (外)58	(內)15.4 (外)60	(內)18.3 (外)64	(內)18.3 (外)67
內外機尺寸(寬x高x深mm)	(內)865x270x210 (外)730x575x280	(內)960x315x230 (外)730x575x280	(內)960x315x230 (外)875x575x320	(內)1150x320x235 (外)875x575x320	(內)1150x320x235 (外)875x700x320	(內)1150x320x235 (外)1000x795x350	(內)1280x350x250 (外)1000x795x350	(內)1280x350x250 (外)1000x795x350

能源效率
第 5 級

能源效率
第 5 級

能源效率
第 5 級

能源效率
第 5 級

能源效率
第 5 級

能源效率
第 5 級

能源效率
第 5 級

能源效率
第 5 級

變頻

定頻

落地型

一對多

吊隱式送風機



規格表

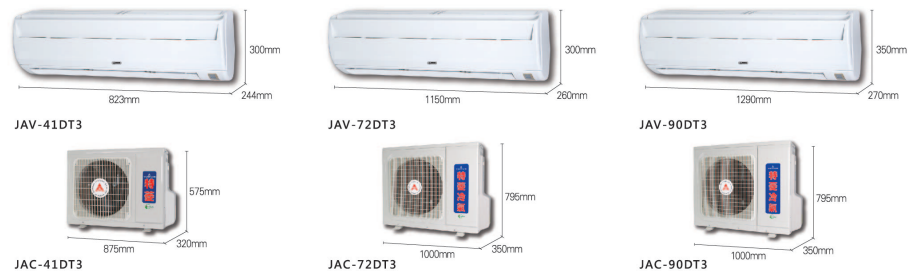

室內機/室外機	JAV-41DT3 JAC-41DT3	JAV-72DT3 JAC-72DT3	JAV-90DT3 JAC-90DT3
冷房能力(kW)	4.1	7.2	9.0
CSPF(kWh/kWh)	4.46	4.28	4.28
內外機重量(kg)	(內)12 (外)50	(內)19.5 (外)67	(內)21 (外)85
內外機尺寸(寬x高x深mm)	(內)823x300x244 (外)875x575x320	(內)1150x300x260 (外)1000x795x350	(內)1290x350x270 (外)1000x795x350
能源效率	第 3 級	第 3 級	第 3 級

零件介紹

風扇表面加塗新型奈米複合有機塗料，可長效降低風扇表面沾染空氣中細微的污染因子，並加速清潔的效果。
 新型奈米複合有機塗料優點：自我潔淨、大氣淨化、抗污、防塵、防鏽、防腐蝕、抗菌、抗病毒、防霉。



加塗新型奈米複合有機塗料



未塗奈米複合有機塗料

奈米材料
多功能性

環保無毒

附著度
極佳

製程配方
改良



室內機熱交換器多迴路設計
熱交換效率提升、加速冷房效果。

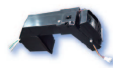

ABS絕緣防火電器盒
居家使用更加安全，整體式規劃維修便利。



高效型光觸媒濾網
隔離汙染、有效抑菌、經試驗不需光源亦可達效果。

遙控器功能介紹



大屏幕大字體，便利型遙控器
多樣化功能兼備、可依需求調整多項設定。



線控型控制器
LED 背光液晶顯示控制器，可配合裝潢需求
訂製隔離線或經施工人員自行配置通訊線路。



液晶顯示集中控制器
可由一台液晶顯示集中控制器，控制8台、
16台、32 台室內機板，內含功能：模式、
風量、溫度、定時開關機、自動掃描、總
開機、總關機、單向控制、雙向控制、站
台功能。

- 7段設定**
全自動功能介面，
可調整7段舒適度設定。
- 直覺操作**
按鍵簡潔、大螢幕顯示，
讓操作更直覺更便利。
- 除濕功能**
降低房間潮濕，
讓人體感到舒適。
- 乾燥防霉**
有效去除機內水氣，
抑制霉菌、細菌孳生。
- 來電啟動**
可自行設定
來電啟動功能。
- 自體清淨**
關機自動清洗，
將機內污垢清洗乾淨。
- 鎖定溫度**
可設定最高溫、最低溫，
固定溫度在指定的範圍。
- 舒眠模式**
依照人體睡眠設計，
恆溫使睡眠更加舒適。
- 溫度顯示**
清晰的溫度顯示，
並可控制顯示開關。
- 預約開關**
自動執行預約開機、
關機時間。
- 光觸媒濾網**
高效型光觸媒濾網，
隔離汙染、有效抑菌。
- R410A環保冷媒**
全系列採用R410A冷媒，
不破壞臭氧層的新式冷媒。



規格表

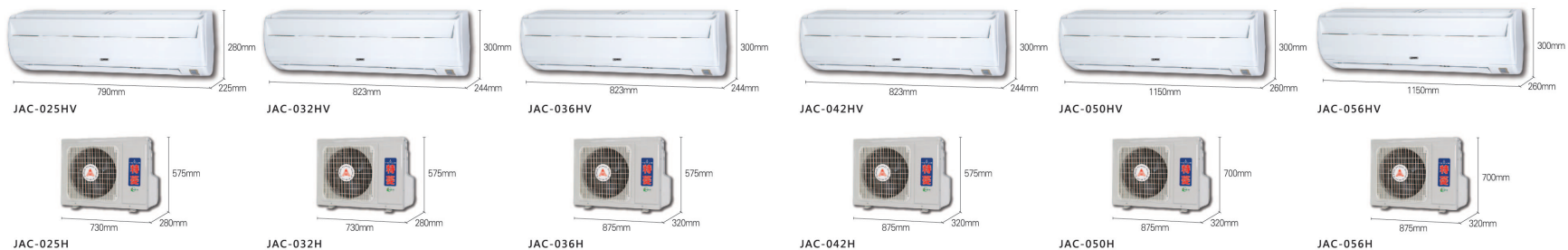

室內機/室外機	JAC-025HV JAC-025H	JAC-032HV JAC-032H	JAC-036HV JAC-036H	JAC-042HV JAC-042H	JAC-050HV JAC-050H	JAC-056HV JAC-056H
冷房能力(kW)	2.8	3.6	4.1	4.8	5.6	6.3
CSPF(kWh/kWh)	4.12	4.12	3.82	4.03	3.82	3.82
內外機重量(kg)	(內)10 (外)33	(內)12 (外)35	(內)12 (外)50	(內)12 (外)50	(內)18 (外)52	(內)18.5 (外)58
內外機尺寸(寬x高x深mm)	(內)790x280x225 (外)730x575x280	(內)823x300x224 (外)730x575x280	(內)823x300x244 (外)875x575x320	(內)823x300x244 (外)875x575x320	(內)1150x300x260 (外)875x700x320	(內)1150x300x260 (外)875x700x320
能源效率	第 5 級	第 6 級	第 6 級	第 4 級	第 5 級	第 5 級

變頻

定頻

落地型

一對多

吊隱式送風機



規格表

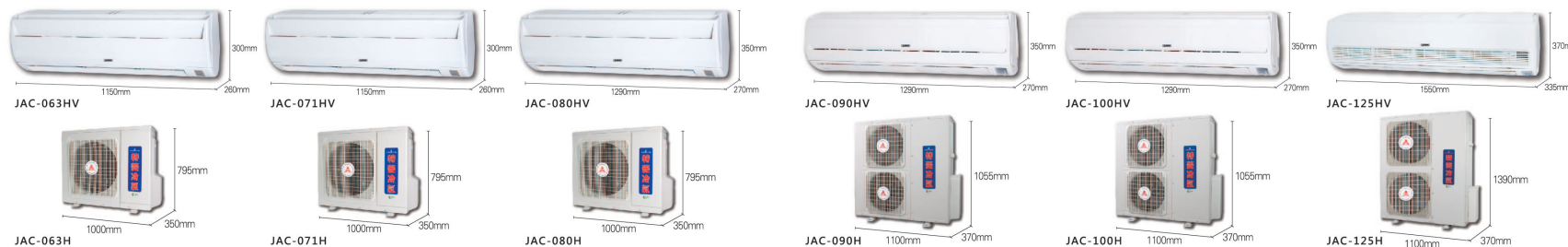

室內機/室外機	JAC-063HV JAC-063H	JAC-071HV JAC-071H	JAC-080HV JAC-080H	JAC-090HV JAC-090H	JAC-100HV JAC-100H	JAC-125HV JAC-125H
冷房能力(kW)	7.2	8.3	9.0	10.2	12.0	14.0
CSPF(kWh/kWh)	3.76	3.76	3.76	3.76	3.40	3.40
內外機重量(kg)	(內)19.5 (外)60	(內)19.5 (外)67	(內)21 (外)67	(內)21 (外)85	(內)31 (外)85	(內)34 (外)110
內外機尺寸(寬x高x深mm)	(內)1150x300x260 (外)1000x795x350	(內)1150x300x260 (外)1000x795x350	(內)1290x350x270 (外)1000x795x350	(內)1290x350x270 (外)1100x1055x370	(內)1290x350x270 (外)1100x1055x370	(內)1550x370x335 (外)1100x1390x370
能源效率	第 5 級	第 5 級	第 6 級	第 6 級	第 5 級	第 5 級

變頻

定頻

落地型

一對多

吊隱式送風機

落地型 定頻落地箱型冷氣機

系列機種



規格表

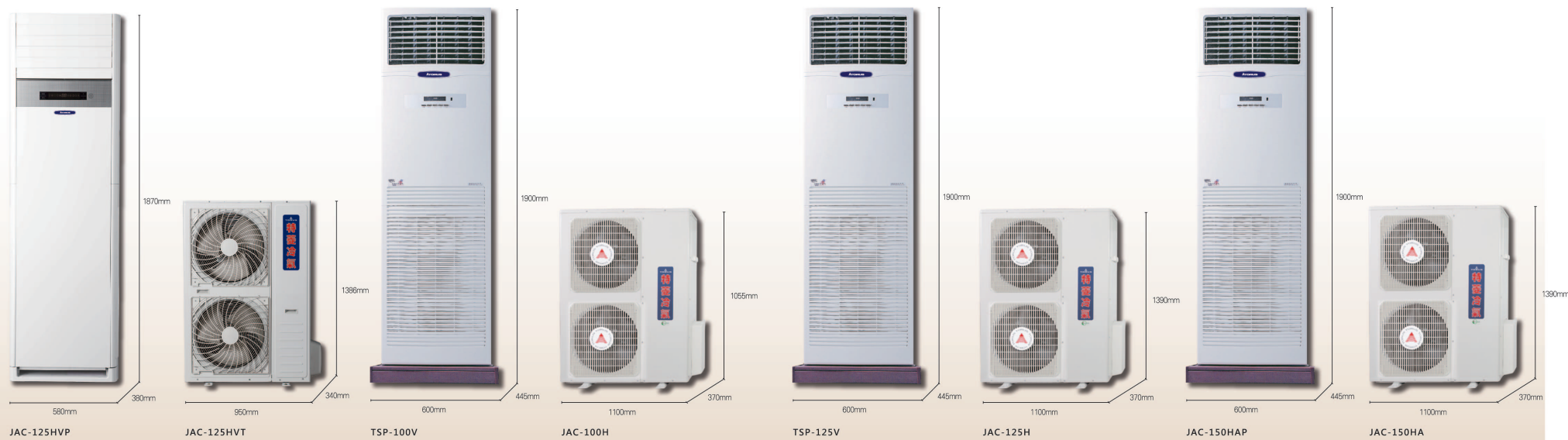

	變頻《正壓》	定頻《負壓》		
室內機/室外機	JAC-125HVP JAC-125HVT	TSP-100V JAC-100H	TSP-125V JAC-125H	JAC-150HAP JAC-150HA
冷房能力(kW)	14.0	12.0	14.0	16.0
CSPF(kWh/kWh)	5.04	3.76	3.76	3.80
內外機重量(kg)	(內)51 (外)103	(內)70 (外)85	(內)71 (外)110	(內)71 (外)115
內外機尺寸(寬x高x深mm)	(內)580x1870x380 (外)950x1386x340	(內)600x1900x445 (外)1100x1055x370	(內)600x1900x445 (外)1100x1390x370	(內)600x1900x445 (外)1100x1390x370

能源效率
第 1 級

能源效率
第 5 級

能源效率
第 5 級

能源效率
第 5 級

變頻

定頻

落地型

一對多

吊隱式送風機

一對多 定頻一對二分離式冷氣機

系列機種



規格表

室內機/室外機	JAC-025HV+JAC-025HV TSD-2525NN	JAC-025HV+JAC-036HV TSD-2536NN	JAC-025HV+JAC-050HV TSD-2550NP	JAC-036HV+JAC-036HV TSD-3636NN	JAC-025HV+JAC-063HV TSD-2563NP	JAC-025HV+JAC-080HV TSD-2580NP
冷房能力(kW)	2.8+2.8	2.8+4.1	2.8+5.6	4.1+4.1	2.8+7.2	2.8+9.0
消耗功率(W)	1534	1863	2340	1193/1193	752/2185	752/2730
運轉電流(A)	3.49/3.49	3.49/4.98	3.55/7.09	5.5/5.5	3.4/9.9	3.4/12.4
啟動電流(A)	19/19	19/30	19/40	30/30	19/55	19/50
室外機安裝尺寸(寬x深mm)	540x330	610x370	610x370	610x370	610x410	610x410
配管規格(分)	2x3(A)/2x3(B)	2x3(A)/2x4(B)	2x3(A)/2x4(B)	2x4(A)/2x4(B)	2x3(A)/2x5(B)	2x3(A)/3x5(B)
電源(V)	單相220V	單相220V	單相220V	單相220V	單相220V	單相220V
供電方式(內/外)	室外	室外	室外	室外	室外	室外
控制配線(芯)	4芯	4芯	4芯	4芯	4芯	4芯
內外機重量(kg)	(內)10/10 (外)58	(內)10/12 (外)70	(內)10/18 (外)70	(內)12/12 (外)70	(內)10/19.5 (外)85	(內)10/21 (外)85
內外機尺寸(寬x高x深mm)	(內)790x280x225/790x280x225 (外)875x700x320	(內)790x280x225/823x300x244 (外)1000x795x350	(內)790x280x225/1150x300x260 (外)1000x795x350	(內)823x300x244/823x300x244 (外)1000x795x350	(內)790x280x225/1150x300x260 (外)1100x1055x370	(內)790x280x225/1290x350x270 (外)1100x1055x370

室內機/室外機	JAC-050HV+JAC-050HV TSD-5050MM	JAC-056HV+JAC-056HV TSD-5656MM	JAC-063HV+JAC-063HV TSD-6363PP	JAC-071HV+JAC-071HV TSD-7171PP	JAC-080HV+JAC-080HV TSD-8080PP
冷房能力(kW)	5.6+5.6	6.3+6.3	7.2+7.2	8.3+8.3	9.0+9.0
消耗功率(W)	1627/1627	1830/1830	2185/2185	2520/2520	2730/2730
運轉電流(A)	7.4/7.4	8.3/8.3	9.9/9.9	11.5/11.5	12.4/12.4
啟動電流(A)	40/40	55/55	55/55	60/60	50/50
室外機安裝尺寸(寬x深mm)	610x410	610x410	610x410	610x410	610x410
配管規格(分)	2x4(A)/2x4(B)	2x5(A)/2x5(B)	2x5(A)/2x5(B)	3x5(A)/3x5(B)	3x5(A)/3x5(B)
電源(V)	單相220V	單相220V	單相220V	單相220V	單相220V
供電方式(內/外)	室外	室外	室外	室外	室外
控制配線(芯)	4芯	4芯	4芯	4芯	4芯
內外機重量(kg)	(內)18/18 (外)90	(內)18.5/18.5 (外)111	(內)19.5/19.5 (外)118	(內)19.5/19.5 (外)125	(內)21/21 (外)128
內外機尺寸(寬x高x深mm)	(內)1150x300x260/1150x300x260 (外)1100x1055x370	(內)1150x300x260/1150x300x260 (外)1100x1390x370	(內)1150x300x260/1150x300x260 (外)1100x1390x370	(內)1150x300x260/1150x300x260 (外)1100x1390x370	(內)1290x350x270/1290x350x270 (外)1100x1390x370

變頻

定頻

落地型

一對多

吊隱式送風機

一對多 定頻一對三分離式冷氣機

系列機種



規格表

室內機/室外機	JAC-025HV+JAC-025HV+JAC-025HV TST-252525	JAC-025HV+JAC-025HV+JAC-036HV TST-252536	JAC-025HV+JAC-025HV+JAC-050HV TST-252550
冷房能力(kW)	2.8+2.8+2.8	2.8+2.8+4.1	2.8+2.8+5.6
消耗功率(W)	2456	2897	3331
運轉電流(A)	12	14	16
啟動電流(A)	19/19/19	19/19/30	19/19/40
室外機安裝尺寸(寬x深mm)	610x410	610x410	610x410
配管規格(分)	2x3(A)/2x3(B)/2x3(C)	2x3(A)/2x3(B)/2x4(C)	2x3(A)/2x3(B)/2x4(C)
電源(V)	單相220V	單相220V	單相220V
供電方式(內/外)	室外	室外	室外
控制配線(芯)	4芯	4芯	4芯
內外機重量(kg)	(內)10/10/10 (外)96	(內)10/10/12 (外)97	(內)10/10/18 (外)102
內外機尺寸(寬x高x深mm)	790x280x225 (內) 790x280x225 790x280x225 (外) 1100x1055x370	790x280x225 (內) 790x280x225 823x300x244 (外) 1100x1055x370	790x280x225 (內) 790x280x225 1150x300x260 (外) 1100x1055x370
室內機/室外機	JAC-025HV+JAC-036HV+JAC-050HV TST-253650	JAC-025HV+JAC-036HV+JAC-063HV TST-253663	JAC-025HV+JAC-050HV+JAC-050HV TST-255050
冷房能力(kW)	2.8+4.1+5.6	2.8+4.1+7.2	2.8+5.6+5.6
消耗功率(W)	3772	4330	4206
運轉電流(A)	18	20	20
啟動電流(A)	19/30/40	19/30/55	19/40/40
室外機安裝尺寸(寬x深mm)	610x410	610x410	610x410
配管規格(分)	2x3(A)/2x4(B)/2x4(C)	2x3(A)/2x4(B)/2x5(C)	2x3(A)/2x4(B)/2x4(C)
電源(V)	單相220V	單相220V	單相220V
供電方式(內/外)	室外	室外	室外
控制配線(芯)	4芯	4芯	4芯
內外機重量(kg)	(內)10/12/18 (外)117	(內)10/12/19.5 (外)120	(內)10/18/18 (外)122
內外機尺寸(寬x高x深mm)	790x280x225 (內) 823x300x244 1150x300x260 (外) 1100x1390x370	790x280x225 (內) 823x300x244 1150x300x260 (外) 1100x1390x370	790x280x225 (內) 1150x300x260 1150x300x260 (外) 1100x1390x370

室內機/室外機	JAC-025HV+JAC-032HV+JAC-036HV TST-253236	JAC-025HV+JAC-025HV+JAC-063HV TST-252563	
冷房能力(kW)	2.8+3.6+4.1	2.8+2.8+7.2	
消耗功率(W)	3112	3889	
運轉電流(A)	15	18	
啟動電流(A)	19/27/30	19/19/55	
室外機安裝尺寸(寬x深mm)	610x410	610x410	
配管規格(分)	2x3(A)/2x3(B)/2x4(C)	2x3(A)/2x3(B)/2x5(C)	
電源(V)	單相220V	單相220V	
供電方式(內/外)	室外	室外	
控制配線(芯)	4芯	4芯	
內外機重量(kg)	(內)10/12/12 (外)93	(內)10/10/19.5 (外)120	
內外機尺寸(寬x高x深mm)	790x280x225 (內) 823x300x244 823x300x244 (外) 1100x1055x370	790x280x225 (內) 790x280x225 1150x300x260 (外) 1100x1390x370	
室內機/室外機	JAC-032HV+JAC-036HV+JAC-050HV TST-323650	JAC-036HV+JAC-036HV+JAC-063HV TST-363663	JAC-025HV+JAC-036HV+JAC-071HV TST-253671
冷房能力(kW)	3.6+4.1+5.6	4.1+4.1+7.2	2.8+4.1+8.3
消耗功率(W)	3987	4771	4665
運轉電流(A)	19	22	22
啟動電流(A)	27/30/40	30/30/55	19/30/60
室外機安裝尺寸(寬x深mm)	610x410	610x410	610x410
配管規格(分)	2x3(A)/2x4(B)/2x4(C)	2x4(A)/2x4(B)/2x5(C)	2x3(A)/2x4(B)/3x5(C)
電源(V)	單相220V	單相220V	單相220V
供電方式(內/外)	室外	室外	室外
控制配線(芯)	4芯	4芯	4芯
內外機重量(kg)	(內)12/12/18 (外)126	(內)12/12/19.5 (外)123	(內)10/12/19.5 (外)127
內外機尺寸(寬x高x深mm)	823x300x244 (內) 823x300x244 1150x300x260 (外) 1100x1390x370	823x300x244 (內) 823x300x244 1150x300x260 (外) 1100x1390x370	790x280x225 (內) 823x300x244 1150x300x260 (外) 1100x1390x370

變頻

定頻

落地型

一對多

吊隱式送風機

隱藏型 吊隱式送風機 《正壓》

系列機種



TRD-025P
TRD-032P
TRD-036P

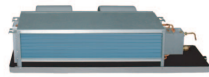

TRD-050P
TRD-056P
TRD-063P

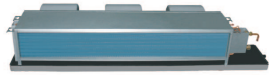

TRD-071P
TRD-080P
TRD-090P

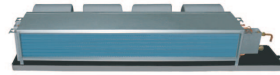

TRD-100P
TRD-125P

規格表

送風機/室外機	TRD-025P/JAC-025H	TRD-032P/JAC-032H	TRD-036P/JAC-036H
冷房能力(kW)	2.8	3.6	4.1
重量(kg)	(內)15/(外)33	(內)17/(外)35	(內)17/(外)50
內機安裝吊孔尺寸(寬x深mm)	525x148	695x148	695x148
室外機尺寸(寬x高x深mm)	730x575x280	730x575x280	875x575x320
送風機尺寸(寬x高x深mm)	760x250x500	930x250x500	930x250x500
出風口法蘭(mm)	480x155	650x155	650x155
配管規格(分)	2x3	2x3	2x4
出風口徑(英寸)	1*10"	1*10"	1*10"
機外靜壓(Pa)	10	10	10
簡易集風箱規格 濾網回風箱規格(F)	SX-03 : 485x175x115 SW-03F : 485x260x230(F)	SX-04 : 655x175x115 SW-04F : 655x260x230(F)	SX-04 : 655x175x115 SW-04F : 655x260x230(F)
電源(V)	單相220V	單相220V	單相220V
供電方式(內/外)	室外	室外	室外

送風機/室外機	TRD-071P/JAC-071H	TRD-080P/JAC-080H	TRD-090P/JAC-090H
冷房能力(kW)	8.3	9.0	10.2
重量(kg)	(內)31/(外)67	(內)31/(外)67	(內)34/(外)85
內機安裝吊孔尺寸(寬x深mm)	1245x148	1245x148	1395x148
室外機尺寸(寬x高x深mm)	1000x795x350	1000x795x350	1100x1055x370
送風機尺寸(寬x高x深mm)	1480x250x500	1480x250x500	1630x250x500
出風口法蘭(mm)	1200x155	1200x155	1350x155
配管規格(分)	3x5	3x5	3x5
出風口徑(英寸)	3*10"	3*10"	3*10"
機外靜壓(Pa)	10	10	10
簡易集風箱規格 濾網回風箱規格(F)	SX-10 : 1205x175x115 SW-10F : 1205x260x230(F)	SX-10 : 1205x175x115 SW-10F : 1205x260x230(F)	SX-12 : 1355x175x115 SW-12F : 1355x260x230(F)
電源(V)	單相220V	單相220V	單相220V
供電方式(內/外)	室外	室外	室外

吊隱式送風機配件組

簡易集風箱 SX系列		型號	SX-03	SX-04	SX-06	SX-08
適用機型			TRD-025P	TRD-032P TRD-036P	TRD-050P	TRD-056P TRD-063P
濾網回風箱 SW-F系列		型號	SX-10	SX-12	SX-14	SX-16
適用機型			TRD-071P TRD-080P	TRD-090P	TRD-100P	TRD-125P
		型號	SW-03F	SW-04F	SW-06F	SW-08F
適用機型			TRD-025P	TRD-032P TRD-036P	TRD-050P	TRD-056P TRD-063P
		型號	SW-10F	SW-12F	SW-14F	SW-16F
適用機型			TRD-071P TRD-080P	TRD-090P	TRD-100P	TRD-125P

送風機/室外機	TRD-050P/JAC-050H	TRD-056P/JAC-056H	TRD-063P/JAC-063H
冷房能力(kW)	5.6	6.3	7.2
重量(kg)	(內)20/(外)52	(內)23/(外)58	(內)23/(外)60
內機安裝吊孔尺寸(寬x深mm)	845x148	1045x148	1045x148
室外機尺寸(寬x高x深mm)	875x700x320	875x700x320	1000x795x350
送風機尺寸(寬x高x深mm)	1080x250x500	1280x250x500	1280x250x500
出風口法蘭(mm)	800x155	1000x155	1000x155
配管規格(分)	2x4	2x5	2x5
出風口徑(英寸)	2*10"	2*10"	2*10"
機外靜壓(Pa)	10	10	10
簡易集風箱規格 濾網回風箱規格(F)	SX-06 : 805x175x115 SW-06F : 805x260x230(F)	SX-08 : 1005x175x115 SW-08F : 1005x260x230(F)	SX-08 : 1005x175x115 SW-08F : 1005x260x230(F)
電源(V)	單相220V	單相220V	單相220V
供電方式(內/外)	室外	室外	室外

送風機/室外機	TRD-100P/JAC-100H	TRD-125P/JAC-125H
冷房能力(kW)	12.0	14.0
重量(kg)	(內)37/(外)85	(內)42/(外)110
內機安裝吊孔尺寸(寬x深mm)	1595x148	1825x148
室外機尺寸(寬x高x深mm)	1100x1055x370	1100x1390x370
送風機尺寸(寬x高x深mm)	1830x250x500	2080x250x500
出風口法蘭(mm)	1550x155	1780x155
配管規格(分)	3x6	4x6
出風口徑(英寸)	4*10"	4*10"
機外靜壓(Pa)	10	10
簡易集風箱規格 濾網回風箱規格(F)	SX-14 : 1555x175x115 SW-14F : 1555x260x230(F)	SX-16 : 1785x175x115 SW-16F : 1785x260x230(F)
電源(V)	單相220V	單相220V
供電方式(內/外)	室外	室外

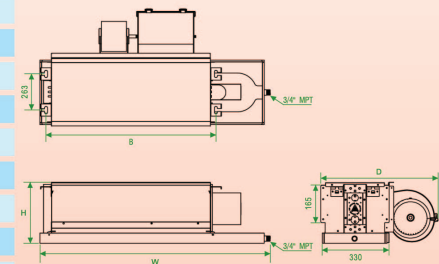

變頻

定頻

落地型

一對多

吊隱式送風機

隱藏型 吊隱式送風機《負壓》

系列機種



TRD-025N
TRD-032N
TRD-036N



TRD-050N
TRD-056N
TRD-063N



TRD-071N
TRD-080N
TRD-090N



TRD-100N
TRD-125N

規格表

送風機/室外機	TRD-025N/JAC-025H	TRD-032N/JAC-032H	TRD-036N/JAC-036H
冷房能力(kW)	2.8	3.6	4.1
重量(kg)	(內)16/(外)33	(內)18/(外)35	(內)18/(外)50
內機安裝吊孔尺寸(寬x深mm)	520x140	690x140	690x140
室外機尺寸(寬x高x深mm)	730x575x280	730x575x280	875x575x320
送風機尺寸(寬x高x深mm)	760x265x400	930x265x400	930x265x400
配管規格(分)	2x3	2x3	2x4
出風口徑(英吋)	1*10"	1*10"	1*10"
機外靜壓(Pa)	10	10	10
強制回風箱規格(H)	SW-03H : 485x260x230	SW-04H : 655x260x230	SW-04H : 655x260x230
電源(V)	單相220V	單相220V	單相220V
供電方式(內/外)	室外	室外	室外

送風機/室外機	TRD-071N/JAC-071H	TRD-080N/JAC-080H	TRD-090N/JAC-090H
冷房能力(kW)	8.3	9.0	10.2
重量(kg)	(內)32/(外)67	(內)32/(外)67	(內)35/(外)85
內機安裝吊孔尺寸(寬x深mm)	1240x140	1240x140	1390x140
室外機尺寸(寬x高x深mm)	1000x795x350	1000x795x350	1100x1055x370
送風機尺寸(寬x高x深mm)	1480x265x400	1480x265x400	1630x265x400
配管規格(分)	3x5	3x5	3x5
出風口徑(英吋)	3*10"	3*10"	3*10"
機外靜壓(Pa)	10	10	10
強制回風箱規格(H)	SW-10H : 1205x260x230	SW-10H : 1205x260x230	SW-12H : 1355x260x230
電源(V)	單相220V	單相220V	單相220V
供電方式(內/外)	室外	室外	室外

吊隱式送風機配件組					
強制回風箱 SW-H系列	型號	SW-03H	SW-04H	SW-06H	SW-08H
	適用機型	TRD-025N	TRD-032N TRD-036N	TRD-050N	TRD-056N TRD-063N
	型號	SW-10H	SW-12H	SW-14H	SW-16H
	適用機型	TRD-071N TRD-080N	TRD-090N	TRD-100N	TRD-125N

TRD-050N/JAC-050H	TRD-056N/JAC-056H	TRD-063N/JAC-063H
5.6	6.3	7.2
(內)21/(外)52	(內)24/(外)58	(內)24/(外)60
840x140	1040x140	1040x140
875x700x320	875x700x320	1000x795x350
1080x265x400	1280x265x400	1280x265x400
2x4	2x5	2x5
2*10"	2*10"	2*10"
10	10	10
SW-06H : 805x260x230	SW-08H : 1005x260x230	SW-08H : 1005x260x230
單相220V	單相220V	單相220V
室外	室外	室外

TRD-100N/JAC-100H	TRD-125N/JAC-125H
12.0	14.0
(內)38/(外)85	(內)40/(外)110
1590x140	1820x140
1100x1055x370	1100x1390x370
1830x265x400	2080x265x400
3x6	4x6
4*10"	4*10"
10	10
SW-14H : 1555x260x230	SW-16H : 1785x260x230
單相220V	單相220V
室外	室外

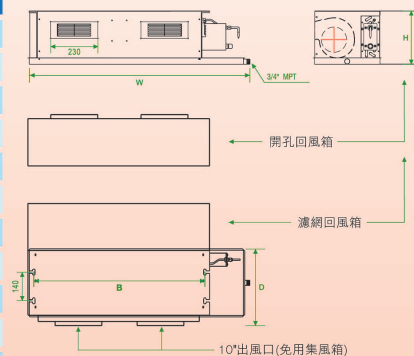

變頻

定頻

落地型

一對多

吊隱式送風機

上吹式 定頻分離式一對二上吹式主機

系列機種



規格表

室內機/室外機	JAC-100HV+TRD-100P+TSP-100V TSD-1002MM	JAC-125HV+TRD-125P+TSP-125V TSD-1252MM
冷房能力(kW)	24.0	28.0
消耗功率(W)	3693x2	4310x2
運轉電流(A)	10x2/6x2	12x2/7x2
啟動電流(A)	91x2	99x2
配管規格(分)	3x6	4x6
電源(V)	三相220V/三相380V	三相220V/三相380V
供電方式(內/外)	室外	室外
控制配線(芯)	4芯	4芯
內機重量(kg)	31/37/70	34/42/71
外機重量(kg)	230	240
內機尺寸(寬x高x深mm)	1290x350x270 1830x250x500 600x1900x445	1550x370x335 2080x250x500 600x1900x445
外機尺寸(寬x高x深mm)	995x1520x930	995x1520x930

出風面板 多功能擴散出風面板

系列機種

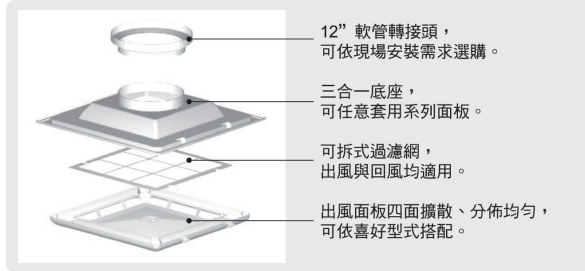

DF-211B 百葉型

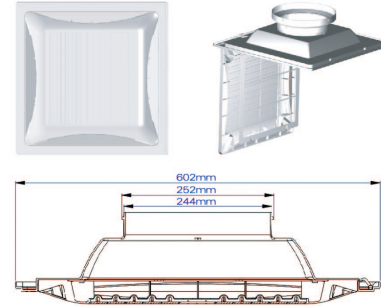

《DF-211B 百葉型》800CFM送風機雙出風口+Accubalance測試儀 單位: CFM

條件	標準集風箱無風管		標準集風箱+1M風管		一般擴散出風口 < DF-211B 百葉型		出風量效率增加%	
	無擴散出風口	一般擴散出風口	DF-211B百葉型	左孔	右孔			
H. 高速	424	414	302	308	342	344	13.24%	11.70%
M. 中速	400	384	278	284	316	316	13.67%	11.28%
L. 低速	362	356	250	254	284	284	13.60%	11.80%
L-1 最低速	296	296	199	204	228	232	14.57%	13.72%

套管尺寸 252mm | 開孔尺寸 244mm | 外框尺寸 602mm

DF-211A 四方吹

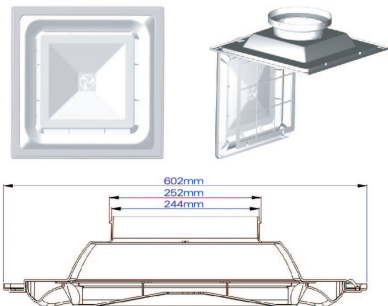

《DF-211A 四方吹》800CFM送風機雙出風口+Accubalance測試儀 單位: CFM

條件	標準集風箱無風管		標準集風箱+1M風管		一般擴散出風口 < DF-211A 四方吹		出風量效率增加%	
	無擴散出風口	一般擴散出風口	DF-211A四方吹	左孔	右孔			
H. 高速	424	414	302	308	310	316	2.65%	2.60%
M. 中速	400	384	278	284	292	298	5.00%	4.93%
L. 低速	362	356	250	254	260	264	4.00%	3.94%
L-1 最低速	296	296	199	204	210	216	5.53%	5.90%

套管尺寸 252mm | 開孔尺寸 244mm | 外框尺寸 602mm

DF-211C 全方吹

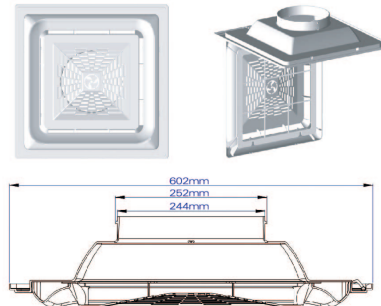

《DF-211C 全方吹》800CFM送風機雙出風口+Accubalance測試儀 單位: CFM

條件	標準集風箱無風管		標準集風箱+1M風管		一般擴散出風口 < DF-211C 全方吹		出風量效率增加%	
	無擴散出風口	一般擴散出風口	DF-211C全方吹	左孔	右孔			
H. 高速	424	414	302	308	328	334	8.60%	8.44%
M. 中速	400	384	278	284	298	304	7.20%	7.00%
L. 低速	362	356	250	254	268	272	7.20%	7.10%
L-1 最低速	296	296	199	204	216	220	8.54%	7.84%

套管尺寸 252mm | 開孔尺寸 244mm | 外框尺寸 602mm

一對二上吹式

出風面板

循環扇

除濕機

循環扇 輕鋼架節能循環扇

系列機種

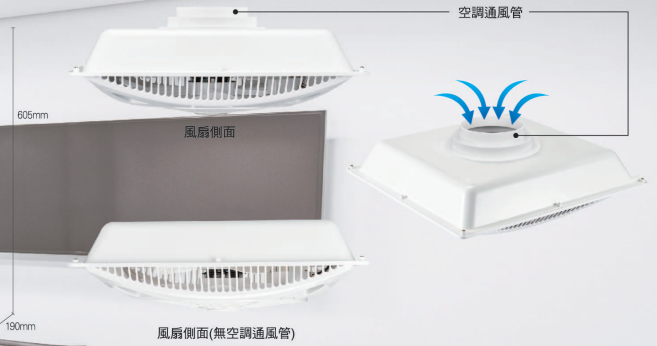
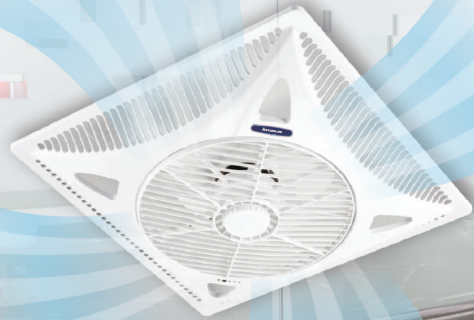

規格表

型號	TRF-14SD	TRF-14SD1	TRF-14SB	TRF-14SB1
規格	DC24V	DC24V	AC220V	AC220V
扇葉	14吋	14吋	14吋	14吋
外型尺寸(寬x高x深mm)	605x605x190	605x605x190	605x605x190	605x605x190
備註	9段調速，無風管套，附遙控器	9段調速，附8吋風管套，附遙控器	3段調速，無風管套，附遙控器	3段調速，附8吋風管套，附遙控器

規格表



型號	有線控制 有線+無線控制	TD-35LB TD-35LR	TD-62LB TD-62LR	TD-130LB TD-130LR	TD-210LB TD-210LR	TD-250LB TD-250LR
除濕能力	27°C DB/RH60% 30°C DB/RH60%	17.5L/日 35L/日	31L/日 62L/日	65L/日 130L/日	105L/日 210L/日	125L/日 250L/日
能源因數值(E.F)(公升/度)		1.82	2.15	2.26	2.21	2.32
電源(V/ph/Hz)		110/1/60	220/1/60	220/1/60	220/1/60	220/1/60
消耗電功率(W)		400	600	1200	1980	2250
運轉電流(A)		4.14	2.85	5.8	9.4	10.5
啟動電流(A)		23	16	27	48	58
風量(CMH)		330	420	960	1680	2040
冷媒		R-134a	R-410A	R-410A	R-410A	R-410A
外型尺寸(寬x深x高mm)		680x422x265	780x427x290	915x432x435	1280x600x450	1280x600x450
重量(kg)		26	32	48	73	75
附出風口集風箱可外接風管		選購	選購	選購	含(10" x2)	含(10" x2)
回風箱						
排水管						3/4"
適用環境(B式)						5°C~35°C
機體具備						全機鍍鋅鋼板
保護裝置						過熱斷電裝置具防火斷電功能
控制方式						微電腦控制/附乾接點
濕度開關						有
濕度設定						濕度設定範圍 RH30%~RH80%，每5%為一個調整單位

除濕機 吊隱式風管除濕機

系列機種

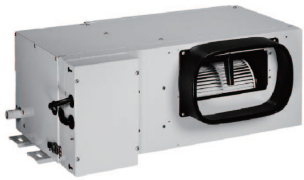

LCD有線控制器

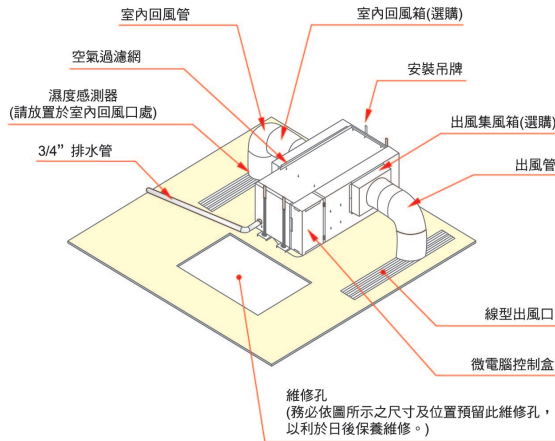

產品10大特色

1. 配合裝潢安裝隱藏於天花板內與冷氣搭配線型進出風口應用。
2. 吊掛於樓板，不佔用室內空間，美觀又實用。
3. 配合室內裝修可連接風管，安裝更具彈性。
4. 全系列具過熱斷電裝置具防火斷電功能。
5. 精密微電腦控制智慧濕度控制，附乾接點。
6. 大型 LCD 有線控制器免除您操作上的困擾。
7. 除濕、乾衣、送風清淨舒爽、安全、節能。
8. 高效率風車及大出風口，超大除濕量35~250公升/日，使室內空氣快速對流。
9. 與冷氣系統共採自然排水管，免除倒水麻煩讓除濕機發揮最大效用。
10. 全機鍍鋅鋼板，防蝕堅固耐用又安全，採多層隔音超低噪音安全設計。

一對一上吹式

出風面板

循環扇

除濕機

